

## CASQUE D'ÉCOUTE CIRCUM-AURAL SANS FIL À SUPPRESSION ACTIVE DU BRUIT

HRF 5022



La marque et les logos Bluetooth® sont des marques déposées et sont la propriété de Bluetooth® SIG, Inc. et toute utilisation de ces marques par La Source (Bell) Electronics Inc. fait l'objet d'une licence. Toutes les autres marques et dénominations commerciales appartiennent à leurs propriétaires respectifs.

### CONTENU DE L'EMBALLAGE :

- Casque d'écoute HRF 5022
- Câble de charge USB-C
- Câble audio 3,5 mm
- Manuel d'utilisation

### IDENTIFICATION DES ÉLÉMENTS DE VOTRE CASQUE D'ÉCOUTE

1. Bandeau ajustable
2. Bouton de suppression de bruit « ANC »
3. Bouton multifonction « BMF » ●
4. Port de charge USB-C
5. Prise audio 3,5 mm
6. Fixation rotative
7. Augmenter le volume V+ / Piste suivante >
8. Diminuer le volume V- / Piste précédente <
9. Microphone

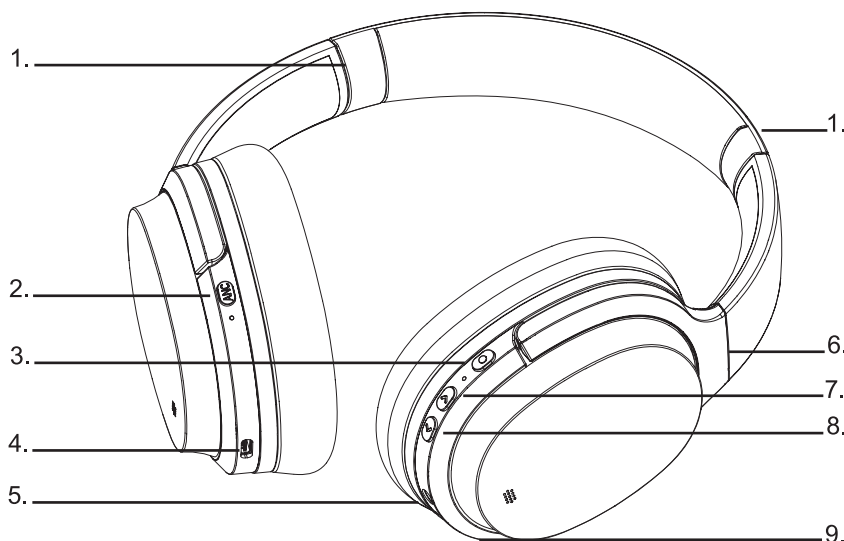

### INTRODUCTION

Merci d'avoir acheté le casque d'écoute HeadRush HRF 5022. Afin de profiter pleinement de votre expérience d'écoute, veuillez lire les instructions ci-dessous.

### RECHARGE

Avant la première utilisation, veuillez utiliser le câble USB-C fourni pour charger complètement le casque d'écoute. Le témoin DEL rouge sera allumé pendant la charge, puis le témoin DEL bleu sera allumé une fois la charge terminée. Le témoin DEL clignotera en rouge toutes les 5 secondes et le casque émettra un bip toutes les 5 minutes si le niveau de puissance est faible; vous devrez recharger le casque. Il faudra compter environ 2,5 heures pour effectuer une charge complète.

### STATUT DU NIVEAU DE LA PILE

Quand le casque est connecté à un téléphone intelligent, le statut du niveau de la pile du casque sera affiché en haut à droite de l'écran de l'appareil.



### APPARIEMENT

Appariement avec un téléphone intelligent ou autre appareil :

- Appuyez pendant 3 secondes ON le bouton BMF pour allumer le casque d'écoute et passer en mode d'appariement. Le casque clignotera en rouge et en bleu. Pour établir la connexion, activez la fonction Bluetooth® ON dans les paramètres de votre appareil et sélectionnez « HRF 5022 »

**REMARQUE :** Le casque se connectera automatiquement au dernier appareil connecté lorsque vous le mettez en marche, à condition que la fonction Bluetooth® soit activée et que votre appareil soit à portée.

### APPARIEMENT AVEC DEUX APPAREILS

Le casque d'écoute permet une connexion multiple. Il peut être apparié à deux appareils en simultanément et peut accepter un appel sur l'un de ces appareils.

- Après avoir apparié le premier appareil, mettez la fonction Bluetooth® hors tension pour le premier appareil. Répétez ensuite les étapes d'appariement pour le second appareil
- Dans la liste des appareils identifiés sur la première appareil, sélectionnez le casque d'écoute « HRF 5022 » pour établir la connexion

### FONCTIONNEMENT

POUR	FAIRE CECI
Mise sous tension MARCHE/ ARRÊT	Appuyez sur le bouton BMF et maintenez-le enfoncé pendant 3 secondes.
Régler le volume	Appuyez une fois sur les boutons >/<.
Lecture/Pause	Appuyez une fois sur le bouton BMF pour mettre en pause. Appuyez à nouveau pour reprendre la lecture.
Piste suivante	Appuyez sur le bouton > et maintenez-le enfoncé pendant 3 secondes.
Piste précédente	Appuyez sur le bouton < et maintenez-le enfoncé pendant 3 secondes.
Répondre à un appel, ou y mettre fin	Appuyez une fois sur le BMF pour répondre à l'appel, appuyez à nouveau sur le BMF pour terminer l'appel.
Refuser un appel	Appuyez deux fois sur le bouton BMF.
Recomposer un numéro	Appuyez deux fois sur le bouton BMF.

**REMARQUE :** Ces opérations fonctionnent uniquement lorsque vous êtes connecté via Bluetooth®.

### CONNEXION LINE-IN 3,5 MM

Insérez le câble audio fourni sur la prise du casque d'écoute.

**REMARQUE :** Lorsque vous écoutez de la musique via la connexion line-in de 3,5 mm, la connexion Bluetooth® s'éteindra. Le microphone du casque ne fonctionne pas si connecté avec un câble audio de 3,5 mm.

### SUPPRESSION ACTIVE DU BRUIT (« ANC ») ET FONCTION AMBIANTE

Appuyez une fois sur le bouton « ANC » (en mode Bluetooth®) ou maintenez-le enfoncé pendant 2 secondes (avec le mode Bluetooth® désactivé) pour activer la fonction « ANC », la DEL verte s'allumera. Appuyez à nouveau sur le bouton « ANC » pour sélectionner le mode ambiant, la DEL verte restera allumée. Appuyez à nouveau sur le bouton « ANC » pour éteindre, la DEL verte s'éteindra.

REMARQUE : La fonction ANC ne fonctionnera pas lors de l'utilisation d'un câble de connexion line-in 3,5 mm.

POUR	FAIRE CECI	DEL	ENTENDRE CECI
Activer la fonction ANC	Appuyez sur le bouton ANC	DEL vert ALLUMÉ	Le casque d'écoute émettra deux bips, le premier faible, le second fort
Passer au mode ambiant	Appuyez à nouveau sur le bouton ANC	DEL vert ALLUMÉ	Le casque d'écoute émettra deux bips rapides
Désactiver la fonction ANC	Appuyez à nouveau sur le bouton ANC	DEL vert ÉTEINT	Le casque d'écoute émettra deux bips, le premier fort, le second faible

### EFFACER LA MÉMOIRE APPARIÉE

Mettez votre casque d'écoute en marche. Appuyez sur les boutons >/< et maintenez-les enfoncés jusqu'à ce que les écouteurs émettent un bip. Veuillez ensuite éteindre votre casque d'écoute.

### UTILISATION DE VOTRE CASQUE D'ÉCOUTE

1. Pour obtenir le meilleur son et le meilleur confort, il est très important de trouver le bon ajustement. Veuillez ajuster votre serre-tête pour veiller à ce qu'il soit bien ajusté et solidement en place.
2. Placez votre casque d'écoute en fonction du côté de l'oreille correspondant (« R » sur l'oreille droite, et « L » sur l'oreille gauche).
3. Pour vous assurer que votre casque reste en place, placez le cordon devant votre tête et votre corps.

### PROTECTION DE VOTRE CASQUE D'ÉCOUTE

- Nettoyez le casque d'écoute avec un chiffon doux— NE PAS utiliser de liquide
- Conservez votre casque propre et sans impuretés
- NE PAS tirer sur le câble pour débrancher la fiche de votre appareil, mais tirer plutôt sur la fiche pour débrancher
- NE PAS enrouler le casque d'écoute autour d'un appareil lorsqu'il est encore branché, car cela occasionnerait une pression inutile sur la connexion fiche/câble

### AVERTISSEMENT

- NE PAS insérer la fiche dans des prises électriques
- L'écoute d'un casque à volume élevé, en particulier lors de périodes prolongées, pourrait nuire à votre ouïe
- Si vous avez un stimulateur cardiaque ou autres appareils médicaux électriques, vous devez consulter votre médecin avant d'utiliser ce produit
- Le fait d'allumer votre système Hi-Fi ou de brancher le casque d'écoute peut provoquer des clics qui risqueraient de nuire à votre ouïe si le volume est élevé. Par conséquent, réglez toujours le volume au minimum avant de passer d'une source à l'autre (syntoniseur, tourne-disque, lecteur CD, etc.) ou en branchant le casque d'écoute
- NE PAS utiliser le casque en conduisant ou en faisant du vélo
- Surveillez les enfants quand ils utilisent l'équipement. Ce produit n'est pas un jouet
- Les pièces minuscules incluses avec ce produit peuvent présenter un risque d'étouffement. Ce produit n'est pas destiné à être utilisé par de jeunes enfants et devra être tenu hors de la portée

des enfants de moins de 3 ans

### SPÉCIFICATIONS

Version Bluetooth® :	5,0
Profils Bluetooth® pris en charge :	HSP/HFP/A2DP/AVRCP*
Temps de conversation :	30 heures
Temps de veille :	3 mois
Temps de lecture :	60 heures (ANC DÉSACTIVÉ); 48 heures (ANC ACTIVÉ)
Portée sans fil :	10 m (32 pi)
Diamètre des pilotes :	40 mm
Impédance :	32 Ω
Niveau de pression acoustique :	103 dB ± 3 dB
Réponse de fréquence :	20 Hz - 20 kHz
Pile :	Lithium polymère 1 000 mAh
Entrée de recharge :	5 V CC, 630 mA
Temps de charge :	Environ 2,5 heures

\* HSP=, HFP = Profil mains libres, HSP = Profil casque d'écoute, A2DP = Profil de distribution audio avancé, AVRCP = Profil de télécommande audio/vidéo.

\*\*Temps de lecture approximatif, l'autonomie de la pile dépend de l'utilisation individuelle et peut être supérieure ou inférieure à la valeur indiquée.

### AVIS D'INDUSTRIE CANADA RSS247

Cet appareil est conforme à la norme CNR exempte de licence d'Industrie Canada. Son fonctionnement est soumis aux deux conditions suivantes :

- (1) cet appareil ne doit pas causer d'interférence, et
- (2) cet appareil doit accepter toute interférence, y compris l'interférence qui peut causer le mauvais fonctionnement de l'appareil.

Cet appareil numérique ne dépasse pas les Règlements sur l'interférence radio par un appareil numérique de classe B stipulés dans les Règlements sur l'interférence radio d'Industrie Canada.

IC : 255A-8093403



LA SOURCE - GARANTIE

La Source garantit que ce produit sera exempt de défauts de matériaux et de fabrication pour une période de douze (12) mois à compter de la date d'achat. Durant cette période, veuillez simplement retourner le produit ainsi que votre preuve d'achat dans tout magasin La Source, ou détaillant participant, et le produit sera échangé (dans les magasins où il sera disponible) sans frais. Tout produit qui aura été soumis à une mauvaise utilisation, ou à des dommages accidentels sera exclu de la présente garantie.

Cette garantie ne s'applique qu'à un produit acheté dans un magasin La Source ou détaillant participant au Canada où la garantie est incluse avec le produit. Alors que cette garantie ne confère aucun droit légal autre que ceux mentionnés ci-dessus, vous pouvez avoir recours à des droits statutaires supplémentaires qui pourront varier selon les lois de divers pays, états, provinces et autres entités gouvernementales dans lesquels La Source est active.

Cette garantie est soumise à tous les droits statutaires auxquels vous pouvez avoir recours au Canada.

Importé par :

La Source, Barrie, Ontario, Canada, L4M 4W5

Fabriqué en Chine

www.lasource.ca

© 2021 La Source. Tous droits réservés.

