

HAUT-PARLEUR SANS FIL CAPSULE

CAPSULE IPX6
HRSP 5020



La marque et les logos Bluetooth® sont des marques déposées et sont la propriété de Bluetooth® SIG, Inc. et toute utilisation de ces marques par La Source (Bell) Électronique Inc. doit s'effectuer sous licence. Toutes autres marques et dénominations commerciales appartiennent à leurs propriétaires respectifs.

CONTENU DE L'EMBALLAGE

- Haut-parleur
- Câble de charge USB
- Câble auxiliaire (AUX) 3,5 mm
- Manuel d'utilisation
- Sangle de transport

CARACTÉRISTIQUES :

1. Bluetooth® 4,2
2. Appel téléphonique mains libres
3. Appariement stéréo sans fil véritable (TWS)
4. Distance de fonctionnement Bluetooth® jusqu'à 10 m (33 pi)
5. Distance d'appariement TWS jusqu'à 8 m (26 pi)
6. Temps de lecture jusqu'à 6 à 8 heures (varie selon le niveau de volume et le contenu)
7. Temps de charge de la pile, de 2,5 à 3 heures
8. Taux d'étanchéité IPX6

IDENTIFICATION DES COMPOSANTS :

1. Piste suivante/Augmenter le volume
2. Δ Lecture/Pause
3. Piste précédente/Diminuer le volume
4. ⊕ Mise en MARCHE/ARRÊT
5. Port d'entrée auxiliaire (AUX-IN) (3,5 mm)
6. Port de charge micro USB

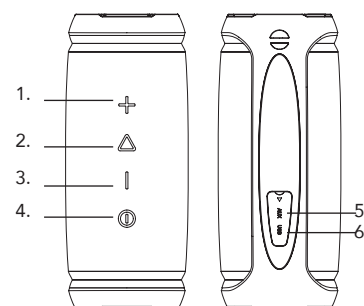

VUE D'ENSEMBLE DU PRODUIT

Vous pouvez utiliser cet élément avec n'importe quel appareil à compatibilité Bluetooth® pour diffuser de la musique et profiter des appels mains libres. Cette unité dispose d'un indice d'étanchéité IPX6: Protection contre les mers houleuses – projections d'eau dans toutes les directions émises depuis un tuyau de 12,5 mm de diamètre selon un flux de 100 litres/min, avec une pression de 100 kN/m² pendant 3 minutes depuis une distance de 3 mètres/10 pieds. Ne pas immerger dans l'eau.

CONSIGNES D'UTILISATION

POUR	
Mettre en MARCHE	Appuyez sur le bouton ⊕ et maintenez-le enfoncé. Vous entendrez une tonalité ascendante et le témoin DEL S'ALLUMERA.
Mettre hors tension (ARRÊT)	Appuyez sur le bouton ⊕ et maintenez-le enfoncé. Vous entendrez une tonalité décroissante et le témoin DEL S'ÉTEINDRA.
Régler le volume	Appuyez sur les boutons +/-.
Lecture/Pause	Appuyez une fois sur le bouton Δ pour effectuer une pause. Appuyez à nouveau pour reprendre la lecture.
Piste suivante	Appuyez sur le bouton +, et maintenez-le enfoncé.
Piste précédente	Appuyez sur le bouton -, et maintenez-le enfoncé.
Mode Bluetooth®/ mode d'entrée auxiliaire (AUX-IN)	Appuyez sur le bouton ⊕.
Répondre à un appel	Appuyez sur le bouton Δ.
Refuser un appel	Appuyez sur le bouton Δ et maintenez-le enfoncé.
Mettre fin à un appel	Appuyez sur le bouton Δ.
Recomposer le dernier numéro appelé	Appuyez sur le bouton Δ et maintenez-le enfoncé.

RECHARGE

Utilisez le câble de charge micro USB fourni pour charger complètement le haut-parleur avant la première utilisation. Il faudra compter environ 2,5 à 3 heures pour effectuer une charge complète. Le câble micro USB peut être branché sur un ordinateur ou avec un adaptateur CA USB (non inclus).

- Le voyant DEL clignotera en rouge et le haut-parleur émettra un bip toutes les 40 secondes lorsque la charge de la pile sera inférieure à 10%
- Le témoin DEL sera fixe et allumé en rouge durant la charge du haut-parleur
- Le témoin DEL deviendra vert fixe une fois la charge terminée
- Débranchez le haut-parleur une fois qu'il est complètement chargé
- Si la charge de la pile chute en dessous de 3%, le haut-parleur S'ÉTEINDRA AUTOMATIQUÉMENT

APPARIEMENT

Assurez-vous que le haut-parleur se trouve dans un rayon de 10 m (30 pi) de votre appareil.

1. Appuyez sur le bouton ⊕ et maintenez-le enfoncé jusqu'à ce que vous entendiez une tonalité ascendante, et le témoin DEL se mettra à clignoter en bleu.
2. Activez la fonction Bluetooth® dans les paramètres de votre appareil, et sélectionnez « HR CAPSULE ».
3. Une fois l'appariement réussi, le voyant DEL deviendra bleu fixe.
4. Pour vous déconnecter d'un dispositif apparié, appuyez en simultané sur

les boutons +/- et maintenez-les enfoncés jusqu'à ce que vous entendiez une tonalité. Le témoin DEL clignotera rapidement en bleu, indiquant qu'il est prêt à être apparié avec un nouvel appareil Bluetooth®.

REMARQUE : La prochaine fois que vous placerez le haut-parleur sous tension (MARCHE), il se connectera automatiquement, tant que la fonction Bluetooth® de votre appareil est activée, et que l'appareil se trouve à portée. Si aucun appareil n'est apparié dans les 10 minutes, l'appariement Bluetooth® du haut-parleur s'éteindra pour économiser l'énergie.

HAUT-PARLEUR MAINS LIBRES

Quand un téléphone intelligent est connecté à votre haut-parleur, suivez les étapes ci-dessous pour répondre aux appels en mode mains libres.

1. S'il y a un appel entrant au cours de la diffusion de musique, vous entendrez le téléphone sonner sur le haut-parleur.
2. Appuyez sur le bouton Δ pour répondre à l'appel.
3. Appuyez à nouveau sur le bouton Δ pour raccrocher.

MODE D'ENTRÉE AUXILIAIRE (AUX-IN)

1. Placez le haut-parleur SOUS TENSION.
2. À l'aide du câble auxiliaire (3,5 mm), connectez votre appareil externe au port d'entrée auxiliaire (AUX-IN) du haut-parleur.
3. L'appareil basculera automatiquement sur le mode d'entrée auxiliaire (AUX-IN), et le témoin à DEL bleu s'allumera.

REMARQUE : En mode d'entrée auxiliaire (AUX-IN), les fonctions permettant de sauter les chansons et de répondre aux appels sur le haut-parleur seront désactivées.

CONNEXION TWS (STÉRÉO SANS FIL VÉRITABLE)

Raccordez deux haut-parleurs sans fil Capsule via Bluetooth® pour une expérience stéréo sans fil véritable.

1. Mettez les deux haut-parleurs EN MARCHE et placez-les à moins de 8 m (26 pi) l'un de l'autre.
2. Sur l'un des haut-parleurs, appuyez deux fois sur le bouton ⊕ pendant 2 secondes jusqu'à ce que le témoin DEL clignote en bleu et vert. Le système se trouve maintenant en mode d'appariement stéréo.
3. Au bout de 3 à 5 secondes, si les haut-parleurs réussissent à s'apparier, le témoin DEL du haut-parleur principal clignotera en bleu, et celui du haut-parleur secondaire deviendra bleu fixe.
4. Pour vous déconnecter, appuyez en même temps sur les touches +/- et maintenez-les enfoncées jusqu'à ce que le témoin DEL clignote en bleu.

REMARQUE : En mode TWS, les appels ne peuvent être reçus que sur le haut-parleur principal.

SIGNIFICATION DES STATUTS DE TÉMOINS À DEL

- **Lorsque la pile de votre haut-parleur est faible**
 - o Le témoin DEL clignotera en rouge=pile inférieure à 10%
- **Pendant la charge de votre haut-parleur**
 - Témoin à DEL rouge fixe = charge en cours
 - o Témoin DEL vert fixe=charge terminée
- **Quand vous effectuez l'appariement de votre haut-parleur avec un appareil Bluetooth®**
 - o Le témoin DEL bleu clignote rapidement=Bluetooth® non connecté, prêt pour l'appariement
 - o Témoin à DEL bleu fixe=Bluetooth® connecté

- **Quand vous effectuez l'appariement de votre haut-parleur avec un appareil Bluetooth® en mode TWS**
 - o Témoin DEL clignote en bleu et vert= Bluetooth® non connecté
 - o Témoin DEL clignote en bleu sur le haut-parleur principal, et DEL bleu fixe sur le haut-parleur secondaire=Bluetooth® connecté
- **Lors d'une connexion via l'entrée auxiliaire (AUX IN)**
 - o Témoin DEL vert fixe=connecté

SPÉCIFICATIONS TECHNIQUES

Version Bluetooth®:	Bluetooth® 4,2
Profils Bluetooth® :	HFPV1.5/A2DPV1.2/AVRCPV1.4/ GAVDPV1.2/AVDTPV1.2/SPPV1.2/ AVCTPV1.2
Portée sans fil:	10 m (33 pi)
Puissance de sortie:	2 x 12,5 W
Durée de lecture:	Environ 6 à 8 heures
Type de pile:	Lithium-Ion (7,2V/2000 mAh)
Tension d'alimentation / Courant CC:	Micro USB CC 5 V/0,5 A-2 A
Temps de charge de la pile:	Environ 2 à 3,5 heures
Rapport signal/bruit:	>70 dB
Réponse de fréquence:	80Hz-16kHz
Impédance:	4 Ω, 15 W (2 x 48 mm)
Dimensions:	186,6 x 78 x 78 mm
Poids:	620 g + 5 g

REMARQUE: Ce haut-parleur est conforme à la version Bluetooth® spécifiée. Il ne garantit pas la compatibilité avec toutes les fonctions de tous les appareils compatibles Bluetooth®. Veuillez consulter le manuel d'utilisation de votre téléphone intelligent pour vérifier la compatibilité et les fonctionnalités.

DÉPANNAGE

Impossible de mettre le haut-parleur en marche :

- Rechargez le haut-parleur et assurez-vous qu'il soit suffisamment chargé.
- Si le témoin DEL ne s'allume pas pour indiquer la charge, utilisez un autre câble micro USB pour essayer de charger.

Pas de son:

- Placez le haut-parleur sous tension, et chargez la pile
- Augmentez le volume de votre haut-parleur et de votre appareil Bluetooth®
- Assurez-vous d'utiliser le bon appareil apparié et qu'il ait bien été apparié avec le haut-parleur
- Rapprochez votre appareil Bluetooth® du haut-parleur, et éloignez-le de toute interférence ou obstruction
- Utilisez une autre source musicale

Son déformé:

- Diminuez le volume sur votre haut-parleur ainsi que sur l'appareil Bluetooth®
- Rapprochez l'appareil du haut-parleur
- Supprimez tout obstacle entre l'appareil et le haut-parleur

Impossible d'établir une connexion avec l'appareil Bluetooth® :

- Vérifiez que l'appareil Bluetooth® soit compatible avec un profil A2DP
- Vérifiez que l'appareil audio soit situé dans un rayon de 10 m (33 pi) du haut-parleur
- Si le haut-parleur est en mode d'appariement, le témoin DEL clignotera en bleu et vous pourrez essayer de vous connecter à l'appareil.

Le mode TWS ne fonctionne pas:

- En mode d'entrée auxiliaire (AUX IN), rétablissez la fonction TWS en recommençant le processus de configuration

AVERTISSEMENT: Les changements ou modifications à cet appareil non expressément approuvés par la partie responsable de la conformité pourraient annuler le droit de l'utilisateur à utiliser l'équipement.



Les produits électriques ne doivent pas être jetés avec les ordures ménagères. Veuillez recycler dans les centres de recyclage existants. Renseignez-vous auprès des autorités locales pour des conseils en matière de recyclage.

AVERTISSEMENTS

- NE PAS immerger dans l'eau
- NE PAS utiliser ce haut-parleur selon un volume élevé pendant des périodes prolongées, car cela pourrait entraîner des dommages, ou une perte auditive permanente
- NE PAS laisser tomber, ou cogner le haut-parleur sur des surfaces dures.
- NE PAS utiliser de produits chimiques ou de détergents pour nettoyer le haut-parleur
- NE PAS gratter la surface avec des objets pointus
- NE PAS apporter de modifications non autorisées à ce produit
- Protégez contre l'électricité statique excessive
- RISQUE D'ÉTOUFFEMENT—tenir hors de la portée des enfants
- Conservez le haut-parleur hors de portée du feu, des liquides, des températures extrêmes et des champs magnétiques à forte intensité
- Manipulez avec précaution

RSS 247

L'émetteur/récepteur exempt de licence contenu dans le présent appareil est conforme aux CNR d'Innovation, Sciences et Développement économique Canada applicables aux appareils radio exempts de licence. L'exploitation est autorisée aux deux conditions suivantes :

- 1) L'appareil ne doit pas produire de brouillage;
- 2) L'appareil doit accepter tout brouillage radioélectrique subi, même si le brouillage est susceptible d'en compromettre le fonctionnement

IC : 255A-8080297



LA SOURCE - GARANTIE

La Source garantit que ce produit sera exempt de défauts de matériaux et de fabrication pour une période de douze (12) mois à compter de la date d'achat. Durant cette période, veuillez simplement retourner le produit ainsi que votre preuve d'achat dans tout magasin La Source, ou détaillant participant, et le produit sera échangé (dans les magasins où il sera disponible) sans frais. Tout produit qui aura été soumis à une mauvaise utilisation, ou à des dommages accidentels sera exclu de la présente garantie.

Cette garantie ne s'applique qu'à un produit acheté dans un magasin La Source ou détaillant participant au Canada où la garantie est incluse avec le produit. Alors que cette garantie ne confère aucun droit légal autre que ceux mentionnés ci-dessus, vous pouvez avoir recours à des droits statutaires supplémentaires qui pourront varier selon les lois de divers pays, états, provinces et autres entités gouvernementales dans lesquels La Source est active. Cette garantie est soumise à tous les droits statutaires auxquels vous pouvez avoir recours au Canada.

Importé par :
La Source, Barrie, Ontario, Canada, L4M 4W5
Fabriqué en Chine
www.lasource.ca
© 2019 La Source. Tous droits réservés.

