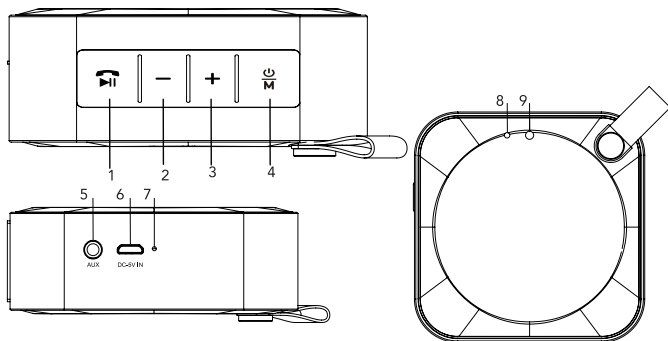

**CONTENU DE L'EMBALLAGE**

- Haut-parleur rechargeable
- Câble de charge USB
- Câble audio 3,5 mm

Manuel d'utilisation

**IDENTIFICATION DES COMPOSANTS**

1. Lecture/Pause/Mains libres
2. Diminuer le volume
3. Augmenter le volume
4. Mise en MARCHÉ/ARRÊT/Mode
5. Entrée auxiliaire 3,5 mm
6. Port de charge micro USB
7. LED de charge
8. Microphone
9. DEL

**CARACTÉRISTIQUES**

1. Bluetooth® 5.0 + EDR (débit amélioré)
2. Technologie TWS (True Wireless Stereo)
3. Appel téléphonique mains libres
5. Distance de fonctionnement jusqu'à 9,1 m (30 pi)
6. Durée de fonctionnement jusqu'à 8 heures

(selon un niveau de volume moyen)

7. Temps de recharge de la pile en 1,5 heures environ
8. Entrée de ligne (line-in) 3,5 mm
9. Revêtement acoustique en tissu

**CONSIGNES D'UTILISATION****CHARGE**

Utilisez le câble de recharge fourni pour charger complètement le haut-parleur avant la première utilisation. Une durée de charge d'environ 1,5 heures sera requise pour charger complètement l'appareil. La charge prendra plus de temps si vous écoutez de la musique pendant que vous chargez le haut-parleur.

- Le voyant à DEL rouge s'allumera (MARCHÉ) pendant la charge du haut-parleur
- Le voyant à DEL rouge s'éteindra (ARRÊT) une fois la charge terminée
- Le haut-parleur émettra un bip toutes les 30 secondes si la pile est faible
- Connectez le câble de charge USB au port CC de 5 V du haut-parleur sur le côté du haut-parleur, et branchez le câble sur tout chargeur compatible USB
- Débranchez le haut-parleur une fois qu'il est complètement chargé

**APPARIEMENT**

Lors de l'appariement d'un appareil Bluetooth®, veillez à ce que l'appareil audio soit situé dans un rayon de 9,1 m (30 pi) du haut-parleur. Des environnements différents pourront affecter la distance de fonctionnement.

1. Maintenez enfoncé le bouton de mise en marche (MARCHÉ/ARRÊT) pour mettre le haut-parleur sous tension. Le voyant à DEL blanc clignotera.

2. Activez la fonction Bluetooth® dans les paramètres de votre appareil, et sélectionnez « Square Spk ». Si le système exige un mot de passe, saisissez « 0000 ».
3. Une fois l'appariement réussi, le voyant à DEL blanc clignotera lentement.
4. Réglez le volume de votre appareil audio selon le niveau souhaité.
5. Effectuez des réglages supplémentaires du volume en appuyant sur +/- sur le haut-parleur.
6. Effectuez la lecture de la chanson suivante ou précédente en maintenant les boutons +/- enfoncés.
7. Appuyez sur le bouton pour faire une pause et effectuer la lecture de la musique.
8. Si l'appariement de votre appareil échoue, ou si vous souhaitez l'apparier avec un autre appareil, veuillez répéter les étapes décrites ci-dessus.

**REMARQUE :** La prochaine fois que vous placerez le haut-parleur sous tension (MARCHÉ), il se connectera automatiquement, tant que la fonction Bluetooth® de votre appareil est activée, et que l'appareil se trouve à portée. Lorsque vous désactivez le haut-parleur alors qu'il est apparié, le voyant à DEL blanc clignotera rapidement, et le haut-parleur basculera sur le mode d'appariement. Si aucun appareil n'est apparié dans les 30 minutes, et qu'aucune musique n'est diffusée, le haut-parleur s'éteindra.

**IMPORTANT:** Ce haut-parleur est compatible avec certains profils audio Bluetooth®, y compris les profils HFP, A2DP et AVRCP. Veuillez consulter le manuel de votre appareil/assistance technique Bluetooth® pour déterminer la compatibilité de votre appareil.

**CONNEXION TWS (TRUE WIRELESS STEREO)**

Deux mini haut-parleurs carrés peuvent être synchronisés et connectés via la technologie TWS pour créer un système de son stéréo à gauche et à droite, afin d'obtenir un son ambiophonique. Pour le branchement:

1. Maintenez enfoncé le bouton de mise en marche (MARCHÉ/ARRÊT) sur chaque haut-parleur pour les mettre sous tension.
2. Appuyez deux fois rapidement sur votre haut-parleur principal pour passer au mode TWS, vous entendrez un bip lorsque les deux haut-parleurs seront appariés (environ 10 secondes.)
3. Une fois que le deuxième haut-parleur sera apparié, le voyant à DEL blanc du haut-parleur principal s'allumera, et le voyant à DEL blanc du second haut-parleur clignotera.
4. Activez la fonction Bluetooth® sur votre appareil audio et connectez-le avec le haut-parleur principal.
5. Diffusez de la musique à partir de votre appareil audio, et les deux haut-parleurs fonctionneront comme un système de son stéréo ambiophonique.

**REMARQUE :** Une fois appariés, les deux haut-parleurs s'apparieront automatiquement à chaque fois qu'ils seront mis sous tension. Si vous souhaitez les désapparier, appuyez deux fois sur le bouton de mise en marche sur un des haut-parleurs. Le haut-parleur émettra un bip et les deux DEL clignoteront pour indiquer que les haut-parleurs ne sont plus appariés.

**HAUT-PARLEUR MAINS LIBRES**

Quand un téléphone intelligent est connecté à votre haut-parleur, suivez les étapes ci-dessous pour répondre aux appels en mode mains libres.

Pour apparier votre appareil, veuillez consulter la section APPARIEMENT

1. S'il y a un appel entrant lors de la diffusion de la musique, le haut-parleur effectuera une pause de la musique et diffusera votre sonnerie pour vous avertir de cet appel.
2. Appuyez sur le bouton pour répondre à l'appel.
3. Appuyez à nouveau sur le bouton pour raccrocher.

**REMARQUE :** Le microphone est situé à l'avant du haut-parleur, dans le coin supérieur droit.

**Entrée auxiliaire (AUX-in)**

1. Utilisez le câble audio de 3,5 mm fourni pour brancher directement le haut-parleur à votre appareil.

2. Le voyant à DEL blanc restera fixe.
3. Réglez le volume de votre appareil audio selon le niveau souhaité.
4. Effectuez plus de réglages du volume en appuyant sur +/- sur le haut-parleur.
5. Appuyez sur le bouton  pour couper le son du système audio.
6. Si le câble audio de 3,5 mm est débranché, le haut-parleur retournera à la connexion Bluetooth® précédente.

#### COMPRENDRE LA SIGNIFICATION DES VOYANTS À DEL

- **Pendant la charge de votre haut-parleur**
  - Voyant à DEL rouge fixe = charge en cours
  - Voyant à DEL rouge éteint = charge terminée
- **Quand vous effectuez l'appariement de votre haut-parleur avec un appareil Bluetooth®**
  - o Le voyant à DEL blanc clignote rapidement = Bluetooth® non connecté, prêt pour l'appariement
  - Le voyant à DEL blanc clignote lentement = Bluetooth® connecté
- **Quand vous effectuez l'appariement de votre haut-parleur avec un appareil Bluetooth® selon le mode TWS (seul l'appareil principal peut être apparié)**
  - Le voyant à DEL clignote lentement = Bluetooth® non connecté
  - o Le voyant à DEL clignote toutes les quelques secondes = Bluetooth® connecté
- **Lors d'une connexion via l'entrée de ligne (line-in)**
  - Voyant à DEL blanc fixe = connecté
- **En sourdine/pause**
  - o Le voyant à DEL blanc clignote lentement = sourdine activée

#### SPÉCIFICATIONS

Version Bluetooth®:	Bluetooth® 5.0 + EDR
Profils Bluetooth®:	A2DP/AVRCP/HSP/HFP*
Capacité de la pile:	3,7V, 500 mAh
Réponse de fréquence:	80 Hz - 20 KHz
Distance de fonctionnement:	Jusqu'à 9,1 m (30 pi)
Puissance de sortie:	3 W (max)
Impédance:	3Ω

**REMARQUE:** Ce haut-parleur est conforme à la version Bluetooth® spécifiée. Il ne garantit pas la compatibilité avec toutes les fonctions de tous les appareils compatibles Bluetooth®. Veuillez consulter le manuel d'utilisation de votre téléphone intelligent pour vérifier la compatibilité et les fonctionnalités.

#### RÉSOLUTION DES PROBLÈMES

Pas de puissance

- Placez le haut-parleur sous tension, et chargez la pile

Pas de son

- Augmentez le volume de votre haut-parleur et de votre appareil Bluetooth®

- Vérifiez que l'appareil connecté effectue la lecture audio

Qualité de son médiocre

- Baissez le volume du haut-parleur et/ou de l'appareil connecté
- Le haut-parleur n'effectue pas l'appariement avec l'appareil Bluetooth®
- Vérifiez que le mode Bluetooth® soit activé et situé à portée
- Éloignez votre appareil et/ou le haut-parleur des interférences électromagnétiques

**AVERTISSEMENT :** Les changements ou modifications à cet appareil non expressément approuvés par la partie responsable de la conformité pourraient annuler le droit de l'utilisateur à utiliser l'équipement.

Les produits électriques ne doivent pas être jetés avec les ordures ménagères. Veuillez recycler dans les centres de recyclage existants. Renseignez-vous auprès des autorités locales pour des conseils en matière de recyclage.

En cas de décharge électrostatique, ce produit pourra ne pas fonctionner correctement. Pour rétablir la fonction, redémarrez ou réinitialisez le haut-parleur pour le faire fonctionner à nouveau.

#### AVERTISSEMENTS

Suivez ces précautions pour éviter que la pile ne fuie, ne surchauffe ou ne prenne feu.

- **NE PAS** immerger dans l'eau
  - **NE PAS** exposer à des températures extrêmes, y compris la lumière directe du soleil
  - **NE PAS** utiliser ce haut-parleur à un volume élevé pendant des périodes prolongées, car cela pourrait entraîner des dommages ou une perte auditive permanente
  - **NE PAS** frapper ou jeter le produit
  - **NE PAS** utiliser de produits chimiques ou de détergents pour nettoyer le haut-parleur
  - **NE PAS** gratter la surface avec des objets pointus
  - **NE PAS** apporter de modifications non autorisées à ce produit
  - Protégez contre l'électricité statique excessive
  - Conservez le haut-parleur hors de portée du feu, des liquides, des températures extrêmes et des champs magnétiques à forte intensité
  - Conservez les piles à température ambiante et chargez-les à environ 30 à 50 %
  - Manipulez avec précaution
- Veuillez respecter le guide de recyclage des piles usagées pour vous débarrasser du haut-parleur.

#### RSS 247

L'émetteur/récepteur exempt de licence contenu dans le présent appareil est conforme aux CNR d'Innovation, Sciences et Développement économique Canada applicables aux appareils radio exempts de licence. L'exploitation est autorisée aux deux conditions suivantes :

- 1) L'appareil ne doit pas produire de brouillage;
- 2) L'appareil doit accepter tout brouillage radioélectrique subi, même si le brouillage est susceptible d'en compromettre le fonctionnement

**IC : 255A-8080288**



#### LA SOURCE - GARANTIE

La Source garantit que ce produit sera exempt de défauts de matériaux et de fabrication pour une période de six (6) mois à compter de la date d'achat. Durant cette période, veuillez simplement retourner le produit ainsi que votre preuve d'achat dans tout magasin La Source, ou détaillant participant, et le produit sera échangé (dans les magasins où il sera disponible) sans frais. Tout produit qui aura été soumis à une mauvaise utilisation, ou à des dommages accidentels sera exclu de la présente garantie.

Cette garantie ne s'applique qu'à un produit acheté dans un magasin La Source ou détaillant participant au Canada où la garantie est incluse avec le produit. Alors que cette garantie ne confère aucun droit légal autre que ceux mentionnés ci-dessus, vous pouvez avoir recours à des droits statutaires supplémentaires qui pourront varier selon les lois de divers pays, états, provinces et autres entités gouvernementales dans lesquels La Source est active. Cette garantie est soumise à tous les droits statutaires auxquels vous pouvez avoir recours au Canada.

Importé par :

La Source, Barrie, Ontario, Canada, L4M 4W5

Fabriqué en Chine

www.lasource.ca

© 2019 La Source. Tous droits réservés.

