



HEADRUSH®

# CASQUE D'ÉCOUTE SANS FIL

## HRC 5020B/BL



La marque et les logos Bluetooth® sont des marques déposées et sont la propriété de Bluetooth® SIG, Inc. et toute utilisation de ces marques par La Source (Bell) Électronique Inc. doit s'effectuer sous licence. Toutes autres marques et dénominations commerciales appartiennent à leurs propriétaires respectifs.

### CONTENU DE L'EMBALLAGE :

- Casque d'écoute HRC 5020B/BL
- Câble de charge micro USB
- Câble audio de 3,5 mm
- Manuel d'utilisation

### IDENTIFICATION DES PARTIES DE VOTRE CASQUE D'ÉCOUTE

1. Augmenter le volume/Suivant +
2. Diminuer le volume/Précédent -
3. Microphone
4. Port de charge micro USB
5. Bouton multifonctionnel ▶||
6. Port audio 3,5 mm

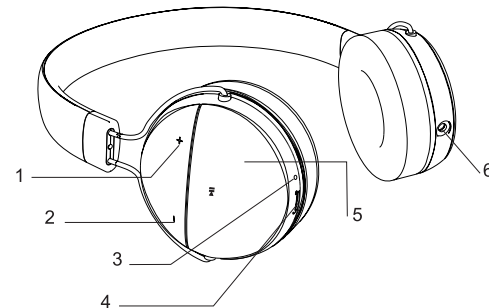

### INTRODUCTION

Merci d'avoir acheté le casque d'écoute HRC 5020B/BL. Afin de maximiser votre expérience d'écoute, veuillez lire les instructions ci-dessous.

### FONCTIONNEMENT

POUR	FAITES CE CI
Mettre sous tension	Appuyez et maintenez le bouton multifonctionnel enfoncé pendant 3 secondes. La DEL rouge s'allume et le casque d'écoute émettra un bip.
Mettre hors tension	Appuyez et maintenez le bouton multifonctionnel enfoncé pendant 3 secondes. Le casque d'écoute émettra un bip.
Ajuster le volume	Appuyez longuement sur le bouton +/-.
Lecture/Pause	Appuyez sur le bouton multifonctionnel une fois pour mettre en pause. Appuyez sur le bouton à nouveau pour écouter.
Piste suivante	Appuyez brièvement sur le bouton +.
Piste précédente	Appuyez brièvement sur le bouton -.
Répondre à un appel	Appuyez sur le bouton multifonctionnel.
Terminer un appel	Appuyez sur le bouton multifonctionnel.
Mode d'appariement	Avec le casque d'écoute hors tension (OFF), appuyez sur le bouton multifonctionnel et maintenez-le enfoncé pendant 8 secondes. Les DEL rouge et bleue clignotent et le casque d'écoute émettra deux bips.
Recomposer le numéro	Appuyez deux fois sur le bouton multifonctionnel.
Transférer un appel	Appuyez deux fois sur le bouton multifonctionnel pour transférer un appel en cours entre votre appareil mobile et les écouteurs.
Rejeter un appel	Appuyez sur le bouton multifonctionnel pendant 2 secondes pour rejeter un appel entrant.
Appariement de plusieurs appareils	En mode d'appariement, appuyez sur le bouton multifonctionnel pour activer le multipoint. Appuyez deux fois sur le bouton multifonctionnel pour désactiver le multipoint.
Réinitialisation aux paramètres originaux	En mode d'appariement, appuyez et maintenez les boutons + et - enfoncés pendant 5 secondes pour supprimer la liste des appareils connectés.
Avertissement de pile faible	Le voyant à DEL clignotera en rouge et le casque d'écoute émettra un bip aux 2 minutes.

**REMARQUE :** La compatibilité de la fonction peut varier selon les différents téléphones ou appareils intelligents. Toutes les fonctions ne sont pas disponibles sur tous les appareils.

### VOYANT INDICATEUR À DEL

FONCTION	ÉTAT DE LA DEL
Mettre sous tension	La DEL rouge est allumée.
Apparier	La DEL rouge et la DEL bleue clignotent en alternant.
Mettre en veille	La DEL bleue clignote toutes les 6 secondes.
Pile faible	La DEL rouge clignote continuellement et le casque d'écoute émettra un bip toutes les 2 minutes.
Charge	La DEL rouge est allumée pendant la charge.
Charge terminée	La DEL bleue s'allume lorsque la charge est terminée.

### ÉTAT DU NIVEAU DE LA PILE

Lorsque le casque d'écoute est connecté à un appareil iOS<sup>MD</sup>, l'état du niveau de pile apparaîtra dans le coin supérieur droit de l'appareil iOS. Lorsque l'icône de la pile est rouge, veuillez charger le casque.



### CHARGE

Chargez entièrement votre casque d'écoute avant la première utilisation. Branchez le câble micro USB fourni au port micro USB ainsi qu'à un chargeur mural ou pour la voiture à compatibilité USB. Le temps de charge requis pour charger entièrement la pile est d'environ 2 heures. La DEL reste rouge pendant le chargement. Lorsque le casque est entièrement chargé, la DEL bleue s'allumera.

### FONCTION DE LA TÉLÉCOMMANDE

POUR	FAIRE
Augmenter le volume	Appuyez longuement sur le bouton +.
Diminuer le volume	Appuyez longuement sur le bouton -.
Lecture/Pause	Appuyez sur le bouton multifonctionnel une fois pour mettre en pause. Appuyez sur le bouton à nouveau pour écouter.
Répondre à un appel	Appuyez sur le bouton multifonctionnel une fois.

### APPARIEMENT

Appariement avec un téléphone intelligent ou un autre appareil :

- Assurez-vous que le casque d'écoute soit sur « ARRÊT » (OFF)
- Maintenez le bouton multifonctionnel enfoncé pendant 8 secondes pour activer le mode d'appariement
- Les témoins à DEL rouge et à DEL bleue clignoteront en alternance
- Localisez les paramètres Bluetooth® sur votre appareil et recherchez le casque d'écoute.
- À partir de la liste des appareils détectés, sélectionnez « HRC 5020 » pour établir la connexion

Le casque d'écoute se connectera automatiquement à votre appareil lorsqu'il est sous tension, si votre appareil Bluetooth® est sous tension et à l'intérieur de la portée.

### UTILISER VOTRE CASQUE D'ÉCOUTE

1. Pour le meilleur son et confort possible, un bon ajustement est très important. Veuillez ajuster le serre-tête pour vous assurer que le casque est parfaitement en place.
2. Placez votre casque d'écoute sur le côté de l'oreille correspondante (R sur l'oreille droite et L sur l'oreille gauche).
3. Pour vous assurer que votre casque reste en place tout en faisant de l'activité physique, assurez-vous de placer le cordon devant votre tête et votre corps.

## ENTRÉE (LINE-IN) DE 3,5 MM

Connectez la fiche audio de 3,5 mm à la prise audio de votre casque d'écoute et l'autre extrémité à votre appareil audio.

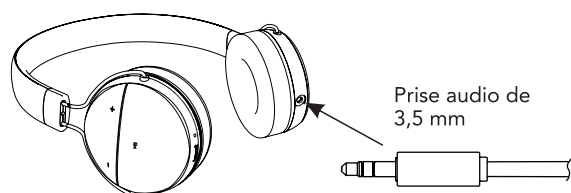

## POUR LA LECTURE DE LA MUSIQUE À PARTIR DE VOTRE ORDINATEUR OU PORTABLE

Pour appairer votre ordinateur ou ordinateur portable avec le haut-parleur, cliquez à droite sur l'icône du haut-parleur au coin inférieur droit de la barre de tâches, sélectionnez « Playback devices » (lecture des appareils). Sous l'onglet « Playback » (lecture), l'appareil apparié sera affiché dans la liste. Pour effectuer la connexion, cliquez sur le haut-parleur pour le configurer en tant qu'appareil par défaut. L'audio commencera à jouer à partir de l'appareil connecté.

## PROTÉGER VOTRE CASQUE D'ÉCOUTE

- Gardez votre casque d'écoute propre et exempt de débris
- Ne tirez pas sur le câble pour débrancher la fiche de l'appareil, veuillez tirer sur la fiche pour le débrancher
- N'enroulez pas le casque d'écoute autour d'un appareil lorsqu'il est encore branché, car ceci exerce une pression inutile au point de connexion du cordon

## SPÉCIFICATIONS

Version Bluetooth® :	4.1
Profils Bluetooth® :	A2DP/AVRCP/HSP/HFP*
Temps de conversation :	Environ 10 heures**
Temps de veille :	Environ 22 jours**
Temps d'écoute :	Environ 10 heures**
Portée sans fil :	À l'intérieur de 10 m (32 pi)
Moteur de haut-parleur :	40 mm
Impédance :	32 Ω
Réponse en fréquence :	20 Hz-20 kHz
Pile :	Lithium-ion 200 mAh
Entrée de charge :	CC 5 V, 250 mA

\*A2DP = profil de distribution audio avancée, AVRCP = profil de télécommande audio/vidéo, HSP = profil du combiné, HFP = profil mains libres.

\*\*Le temps d'écoute et l'autonomie de la vie approximatifs dépendent de l'utilisation individuelle et peuvent être d'une durée plus longue ou plus courte que ce qui est spécifié.

## AVERTISSEMENT!

- **NE PAS** insérer la fiche dans les prises électriques
- Surveiller les enfants lorsqu'ils utilisent l'équipement, ce produit n'est pas un jouet
- L'écoute à des niveaux de volume élevés, en particulier pendant des périodes prolongées, peut endommager votre ouïe
- Si vous avez un stimulateur cardiaque ou d'autres dispositifs médicaux électriques, vous devriez consulter votre médecin avant d'utiliser ce produit
- La mise sous tension de votre système Hi-Fi ou le branchement des écouteurs peut provoquer des clics qui peuvent affecter votre ouïe à un volume élevé. Par conséquent, réglez toujours le volume au minimum avant d'alterner entre différentes sources (radio, tourne-disque, lecteur CD, etc.) ou en branchant le casque d'écoute
- **NE PAS** utiliser le casque d'écoute lorsque vous conduisez ou faites du vélo

## DÉPANNAGE

### Aucun son

- Alimentez le casque d'écoute et chargez la pile
- Augmentez le volume du casque d'écoute et de l'appareil Bluetooth®
- Assurez-vous que vous utilisez l'appareil qui est apparié au casque d'écoute
- Approchez votre appareil Bluetooth® du casque d'écoute et éloignez-le de toute interférence ou obstruction

- Utilisez une source de musique différente
- Appariez un appareil Bluetooth® différent
- Si deux appareils Bluetooth® sont connectés, placez le premier appareil sur pause et effectuez la lecture de l'autre appareil
- Si deux appareils Bluetooth® sont connectés, placez les appareils à l'intérieur de la portée du casque d'écoute

### Mauvaise qualité sonore

- Utilisez une source de musique différente
- Appariez un appareil Bluetooth® différent
- Déconnectez le deuxième appareil
- Approchez votre appareil Bluetooth® du casque d'écoute et éloignez-le de toute interférence ou obstruction

### Incapable d'alimenter le casque d'écoute

- Alimentez le casque d'écoute
- Chargez la pile

### Incapable d'appairer le casque d'écoute avec un appareil Bluetooth®

- Sur votre appareil Bluetooth® : Activez la fonction Bluetooth® et désactivez-la. Supprimez les écouteurs-boutons HRC 5020 de la liste des appareils Bluetooth®. Recommencez l'appariement.
- Approchez votre appareil Bluetooth® du casque d'écoute et éloignez-le de toute interférence ou obstruction

## AVIS D'INDUSTRIE CANADA CNR - 247

Cet appareil est conforme à la norme CNR exempt de licence d'Industrie Canada.

Son fonctionnement est soumis aux deux conditions suivantes :

- (1) l'appareil ne doit pas causer d'interférence et
- (2) l'appareil doit accepter toute interférence, y compris l'interférence qui peut causer le mauvais fonctionnement de l'appareil.

Cet appareil numérique ne dépasse pas les Règlements sur l'interférence radio par un appareil numérique de classe B stipulés dans les Règlements sur l'interférence radio d'Industrie Canada.

NUMÉRO IC : 255A-8073880



LA SOURCE - GARANTIE

La Source garantit que ce produit sera exempt de défauts de matériaux et de fabrication pour une période de (12) douze mois à compter de la date d'achat. Durant cette période, veuillez simplement retourner le produit ainsi que votre preuve d'achat dans tout magasin La Source, ou détaillant participant, et le produit sera échangé (dans les magasins où il sera disponible) sans frais. Tout produit qui aura été soumis à une mauvaise utilisation, ou à des dommages accidentels sera exclu de la présente garantie.

Cette garantie ne s'applique qu'à un produit acheté dans un magasin La Source ou détaillant participant au Canada où la garantie est incluse avec le produit. Alors que cette garantie ne confère aucun droit légal autre que ceux mentionnés ci-dessus, vous pouvez avoir recours à des droits statutaires supplémentaires qui pourront varier selon les lois de divers pays, états, provinces et autres entités gouvernementales dans lesquels La Source est active. Cette garantie est soumise à tous les droits statutaires auxquels vous pouvez avoir recours au Canada.

Importé par :  
La Source, Barrie, Ontario, Canada, L4M 4W5  
Fabriqué en Chine  
www.lasource.ca  
© 2018 La Source. Tous droits réservés.

