

Téléviseur à DEL de 32 po

FLD3200



Manuel de l'utilisateur

Veuillez lire toutes les instructions avant d'utiliser ce téléviseur, et conservez ce manuel de l'utilisateur en lieu sûr pour référence ultérieure

Consignes de sécurité importantes

- Lisez ces instructions - lisez toutes les instructions de sécurité et de fonctionnement avant de mettre l'appareil en marche.
- Conservez ces instructions - conservez les instructions de sécurité et de fonctionnement pour références ultérieures.
- Tenez compte de tous les avertissements - tenez compte de tous les avertissements inscrits sur l'appareil et dans le manuel d'instructions.
- Suivez toutes les instructions - suivez toutes les instructions concernant l'utilisation de la télévision.
- N'utilisez pas cet appareil près de l'eau - par exemple, cet appareil ne doit pas être exposé à l'eau comme dans un sous-sol humide, ou près d'une piscine, etc.
- Nettoyez avec un linge sec seulement.
- Les fentes et ouvertures ne doivent jamais être bloquées ou recouvertes. Toute installation de l'appareil doit respecter les instructions du fabricant.
- Ce produit doit être éloigné des sources de chaleur comme celle des radiateurs, des contrôleurs de chaleur, des cuisinières ou d'autres produits (incluant les amplificateurs) produisant de la chaleur.
- N'allez pas à l'encontre de l'objectif sécuritaire de la fiche de type polarisé ou mise à la terre. Une fiche dont une broche est plus large que l'autre est une fiche polarisée. Une fiche de type mise à la terre a deux broches, possédant une troisième broche de mise à la terre. La broche plus large ou mise à la terre s'agit d'une mesure de sécurité. Cette fiche se branchera à la prise de courant d'une seule manière. Si vous ne pouvez pas l'insérer complètement dans la prise, contactez un électricien pour le remplacement de la prise défectueuse.
- Les cordons d'alimentation doivent être orientés de façon à ne pas se faire marcher dessus ou se faire coincer par des objets placés sur ou contre eux. Portez une attention particulière aux cordons à fiche, aux prises de courant adéquates et aux points où ils sortent du produit.
- Utilisez seulement des accessoires recommandés par le fabricant.
- Utilisez seulement avec un chariot, un présentoir, un trépied, un support ou une table recommandé par le fabricant ou vendu avec le produit. Lorsqu'un appareil est installé sur un chariot, l'ensemble devra être déplacé avec prudence.
- Pour plus de protection pendant un orage ou lorsque le produit est inutilisé pour de longues périodes de temps, débranchez-le de la prise de courant.
- Confiez toute réparation au personnel qualifié. Une réparation est requise lorsque le cordon d'alimentation ou la fiche sont endommagés, si du liquide a été renversé sur le produit ou si un objet est tombé à l'intérieur, si le produit a été exposé à la pluie ou à l'eau, si le produit ne fonctionne pas normalement ou si le produit a été laissé tombé par terre.
- Gardez l'unité dans un endroit bien ventilé.
- **AVERTISSEMENT** : Pour réduire le risque d'incendie ou de chocs électriques, n'exposez pas l'appareil à la pluie ou à l'humidité. Cet appareil ne doit pas être exposé à l'eau ni aux éclaboussures, et les objets remplis d'eau comme un vase ne doivent pas être placés sur l'appareil.
- **AVERTISSEMENT** : La fiche d'alimentation fonctionne comme un dispositif de déconnexion, elle devrait rester toujours prête à l'emploi.
- **AVERTISSEMENT** : Les piles ne devraient pas être exposées à la chaleur extrême comme les rayons du soleil, le feu, etc.





-  Le symbole de l'éclair et d'une flèche à l'intérieur d'un triangle équilatéral signale à l'utilisateur, la présence d'une "tension dangereuse" non isolée à l'intérieur de l'appareil, pouvant être d'une magnitude suffisante pour provoquer un choc électrique.
- Avertissement : Pour réduire le risque de choc électrique, ne pas ouvrir le boîtier (ou enlever le couvercle) il n'y a aucune pièce de remplacement par l'utilisateur à l'intérieur. Référez toute réparation à un technicien de service qualifié.
-  Le point d'exclamation à l'intérieur d'un triangle équilatéral signale à l'utilisateur la présence d'instructions importantes concernant les soins et l'entretien (réparation) incluses dans la documentation accompagnant l'appareil.
-  Cet appareil est de Classe II ou de double isolation. Il ne requiert pas une connexion mise à la terre.

Table des matières

| | |
|---|-------|
| Mesures de sécurité importantes | 4 |
| Consignes de sécurité | 4 |
| Contenu de l'emballage | 5 |
| Pour commencer | 6-7 |
| Vue avant/Vue de côté | 6 |
| Vue arrière | 7 |
| Installation au mur | 7 |
| Branchement avec des dispositifs externes | 8 |
| Fonctions des boutons de la télécommande | 9-10 |
| Utilisation de votre téléviseur | 11-17 |
| Sélectionner la langue d'affichage | 11 |
| Navigation sur l'affichage à l'écran | 12 |
| Sélection d'un canal de télévision | 12 |
| Sélection de la source de signal | 13 |
| Options du menu de l'image | 13 |
| Mode de l'image | 13 |
| Options du menu audio | 14 |
| Options du menu TIME (Heure) | 14 |
| Options du menu SETUP (Réglages) | 15 |
| Option du menu LOCK (Verrouillage) | 16 |
| Options du menu CHANNEL (canal) | 17 |
| Afficher/Cacher | 17 |
| Option du menu de contrôle parental | 19 |
| Dépannage | 20-22 |
| Spécifications | 23 |
| Garantie | 24 |

Mesures de sécurité importantes

Pour assurer le fonctionnement fiable et en toute sécurité de cet équipement, veuillez lire toutes les instructions dans ce guide d'utilisateur, et en particulier les consignes de sécurités suivantes :

Sécurité électrique

- Le téléviseur devrait être branché seulement à une source d'alimentation avec le même voltage indiqué sur l'étiquette en arrière du produit.
- Pour éviter une surcharge, ne partagez pas la même prise de courant avec de nombreux autres dispositifs électroniques.
- Ne placer aucun fil connecteur dans un endroit où il sera piétiné et où il risquera de provoquer une chute.
- Ne pas poser des objets lourds sur les fils, qui peuvent endommager les fils de sortie.
- Tenir la fiche principale, et non pas le câble, quand vous retirez une prise de courant.
- Pendant un orage ou quand vous n'utilisez pas le téléviseur pour une longue période de temps, éteignez le téléviseur avec l'interrupteur à l'arrière du téléviseur.
- Ne pas permettre l'entrée d'eau ou d'humidité à l'intérieur du téléviseur ou de l'adaptateur d'alimentation. Ne pas utiliser dans les endroits humides, tels que des salles de bains, les cuisines embuées, ou à proximité des piscines.
- Débrancher le téléviseur immédiatement, et consulter un technicien professionnel si la fiche ou le câble principal est endommagé, ou si du liquide a été renversé sur le téléviseur, si l'appareil a été exposé à l'eau ou à l'humidité, si quelque chose est entré dans les fentes de ventilation, ou si le téléviseur ne fonctionne pas correctement.
- Ne pas enlever les couvercles de sécurité. Il n'y a aucune pièce réparable par l'utilisateur à l'intérieur. Il est dangereux d'essayer de réparer l'appareil vous-même, car cela pourrait annuler la garantie. Toute réparation doit être effectuée uniquement par un technicien qualifié.
- Pour éviter l'écoulement d'acide des piles, retirez les piles usagées de la télécommande, ou quand vous ne l'utilisez pas pour de longues périodes de temps.
- Ne pas ouvrir ni jeter les piles usagées au feu.
- Ne pas mélanger piles neuves et anciennes.
- Ne pas mélanger des piles alcalines , standard (carbone - zinc) ou rechargeables (nickel-cadmium) ou (nickel métal hydrure) rechargeables.

Consignes de sécurité

- Ne pas bloquer les fentes de ventilations au dos de l'appareil. Le téléviseur peut être installé dans une armoire, mais laissez un espace d'au moins 5 cm (2 po) autour de l'unité.
- Ne pas taper et ne pas secouer l'écran de téléviseur, ou cela risquerait d'endommager les circuits internes. Prendre soin de la télécommande.
- Utilisez un chiffon doux et sec pour nettoyer le téléviseur. Ne pas utiliser de solvants ni de fluides à base de pétrole.
- Ne pas installer près d'une source de chaleur telle que celle des radiateurs, des registres de chaleur, des poêles ou d'autres appareils qui génèrent de la chaleur (incluant les amplificateurs)
- N'allez pas à l'encontre de l'objectif sécuritaire de la fiche de type polarisé ou mise à la terre. Une fiche polarisée est une fiche dont une broche est plus large que l'autre. Une fiche de type mise à la terre dispose de trois broches, une broche large, la troisième broche est pour votre sécurité. Si vous ne pouvez pas insérer la fiche dans la prise, consultez un électricien pour le remplacement de la prise désuète.
- Protéger le cordon d'alimentation pour ne pas y marcher dessus ou le coincer, surtout à proximité des prises de courant.
- Débranchez l'appareil pendant un orage, ou lorsque le produit est inutilisé pour de longues périodes de temps
- Confiez toute réparation à un technicien qualifié. Une réparation est requise lorsque l'appareil est endommagé, tel que le cordon d'alimentation ou la fiche est endommagé, si du liquide a été renversé sur le produit, ou si un objet est tombé à l'intérieur de l'appareil, si le produit a été exposé à la pluie ou à l'eau, si le produit ne fonctionne pas normalement ou s'il est tombé.
- Connecter toujours votre téléviseur à une prise de courant avec une mise à terre.

Contenu de l'emballage

Unité et accessoires



Téléviseur

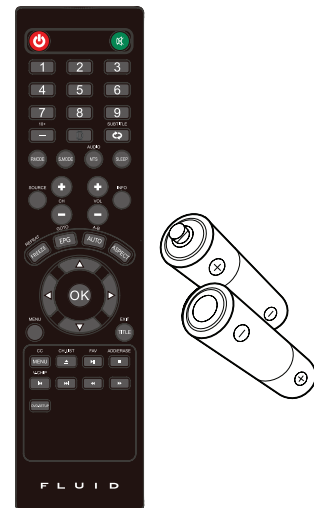

Télécommande avec piles



Manuel de l'utilisateur

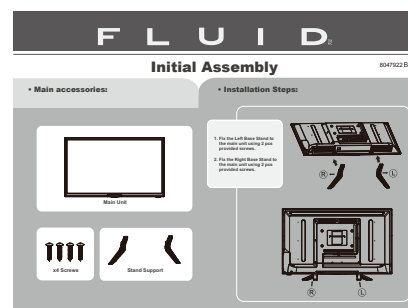

Assemblage initial

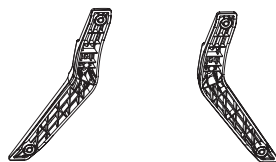

Base du support

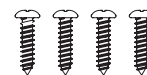

Vis (4)

Pour commencer

Vue avant/Vue latérale

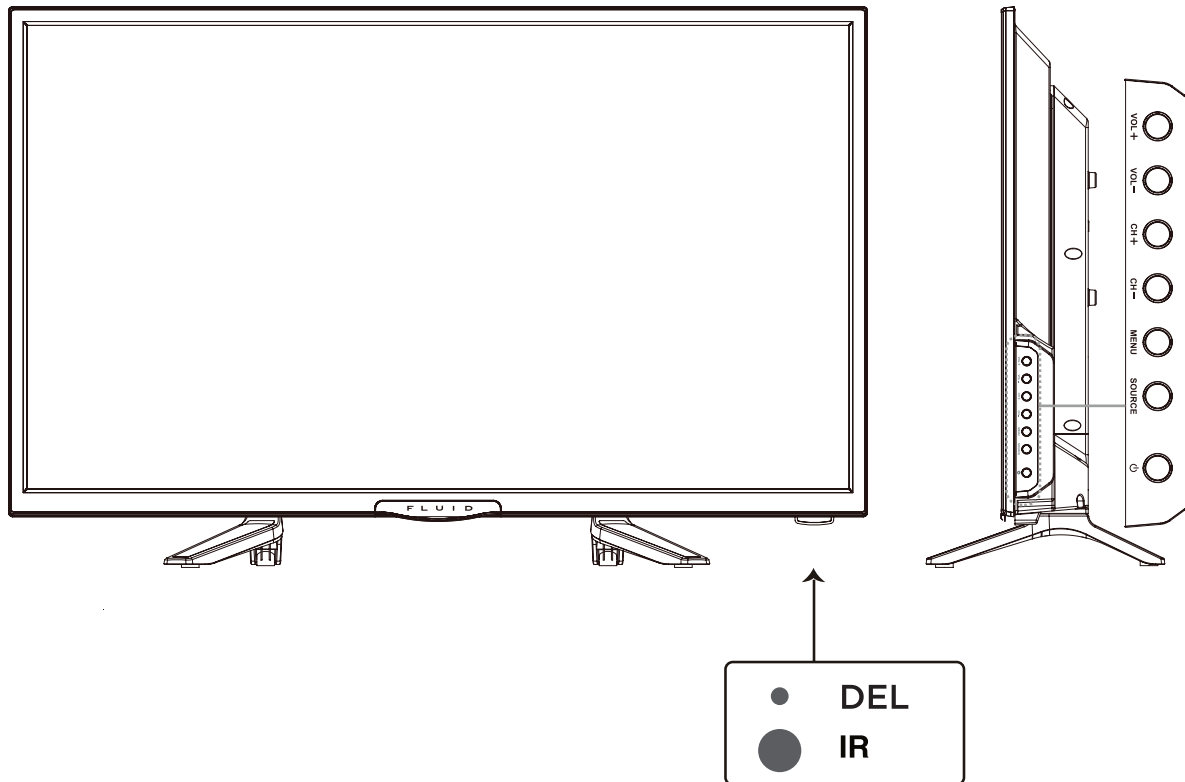

Fonctions des boutons :

1.  PUISSANCE : Pour allumer, ou mettre le téléviseur en veille
 2. SOURCE : Affiche le menu de source d'entrée
 3. MENU : Affiche le menu OSD; appuyez à nouveau pour quitter le menu
 4. CH +/- : Navigation entre les canaux
 5. VOL +/- : Réglage du volume
- IR : Récepteur infrarouge
DEL : Le voyant à DEL indique quand le téléviseur est activé

Pour commencer

Vue arrière

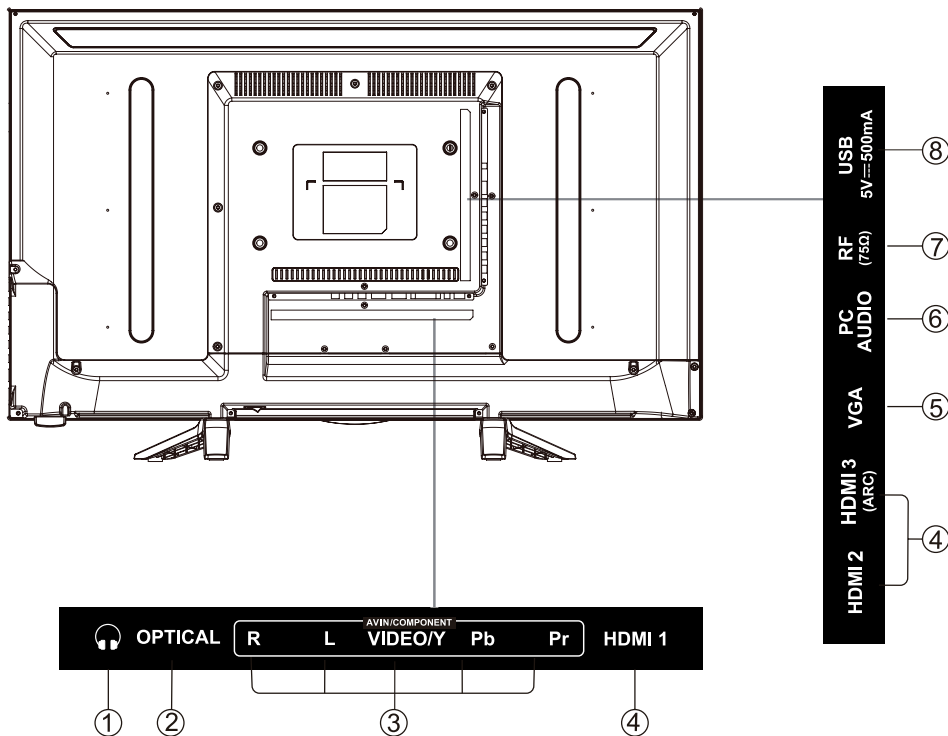

1. Sortie pour casque d'écoute
2. Sortie optique
3. Composant et terminal d'entrée audio
4. Entrées HDMI
5. Entrée VGA
6. Entrée audio pour PC
7. Entrée pour antenne (75 Ohms VHF/UHF)
8. Entrée USB

Installation au mur

Le téléviseur est équipé de trous de montage pour un support mural aux normes VESA (NON COMPRIS). La configuration de trous de montage VESA est 200 x 100. Retirez les vis qui tiennent la base au support de base, et soulevez pour enlever la base. (Ne retirez pas les supports de montage de base.). Installez le support VESA en utilisant 4 vis M6 isométriques filetées (non fournies).

Attention : Votre nouveau téléviseur est lourd; veuillez consulter un installateur professionnel pour effectuer l'installation murale.

Connexion avec des dispositifs externes

Connexion d'appareils externes à votre téléviseur

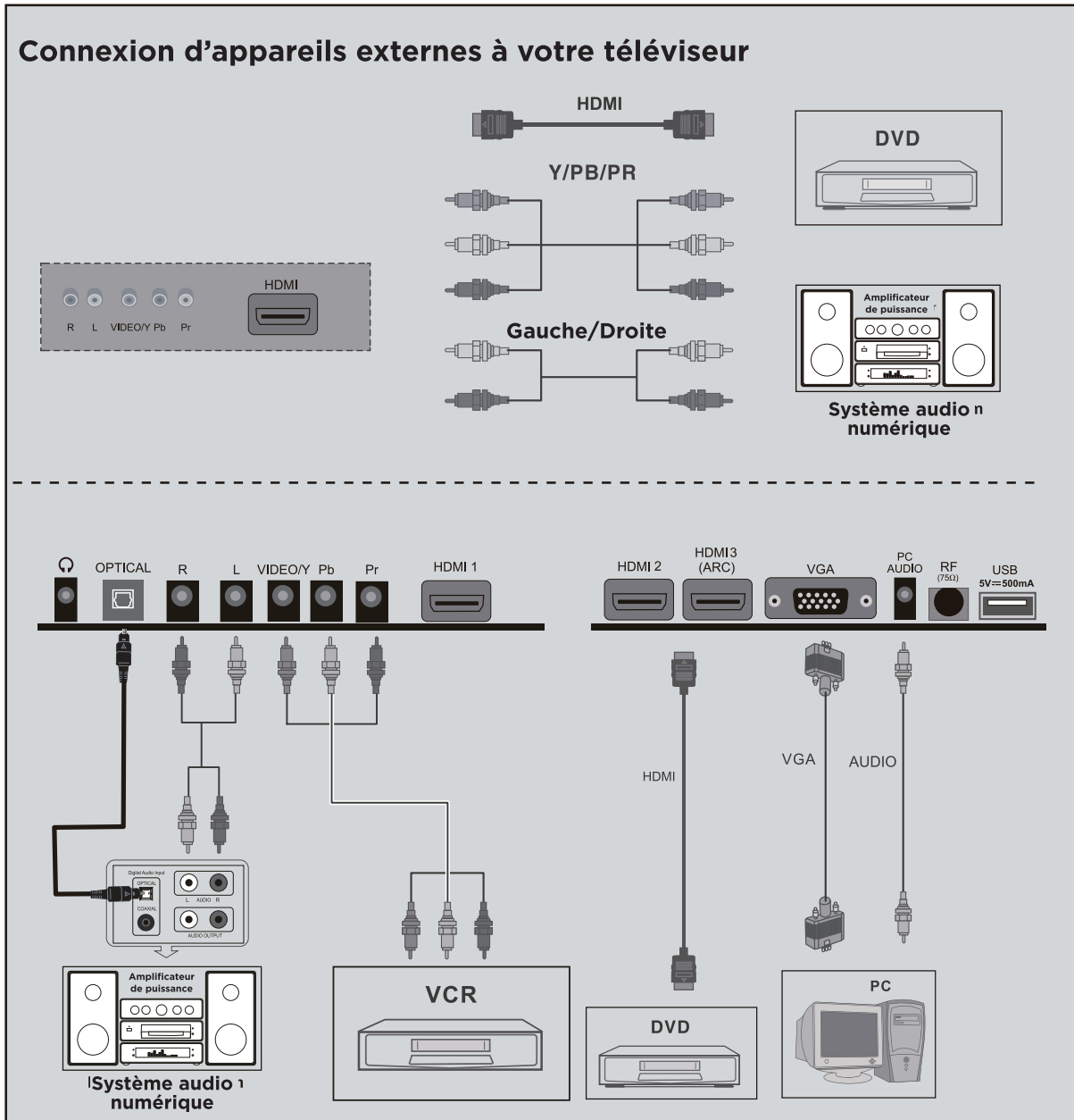

Fonctions des boutons de la télécommande

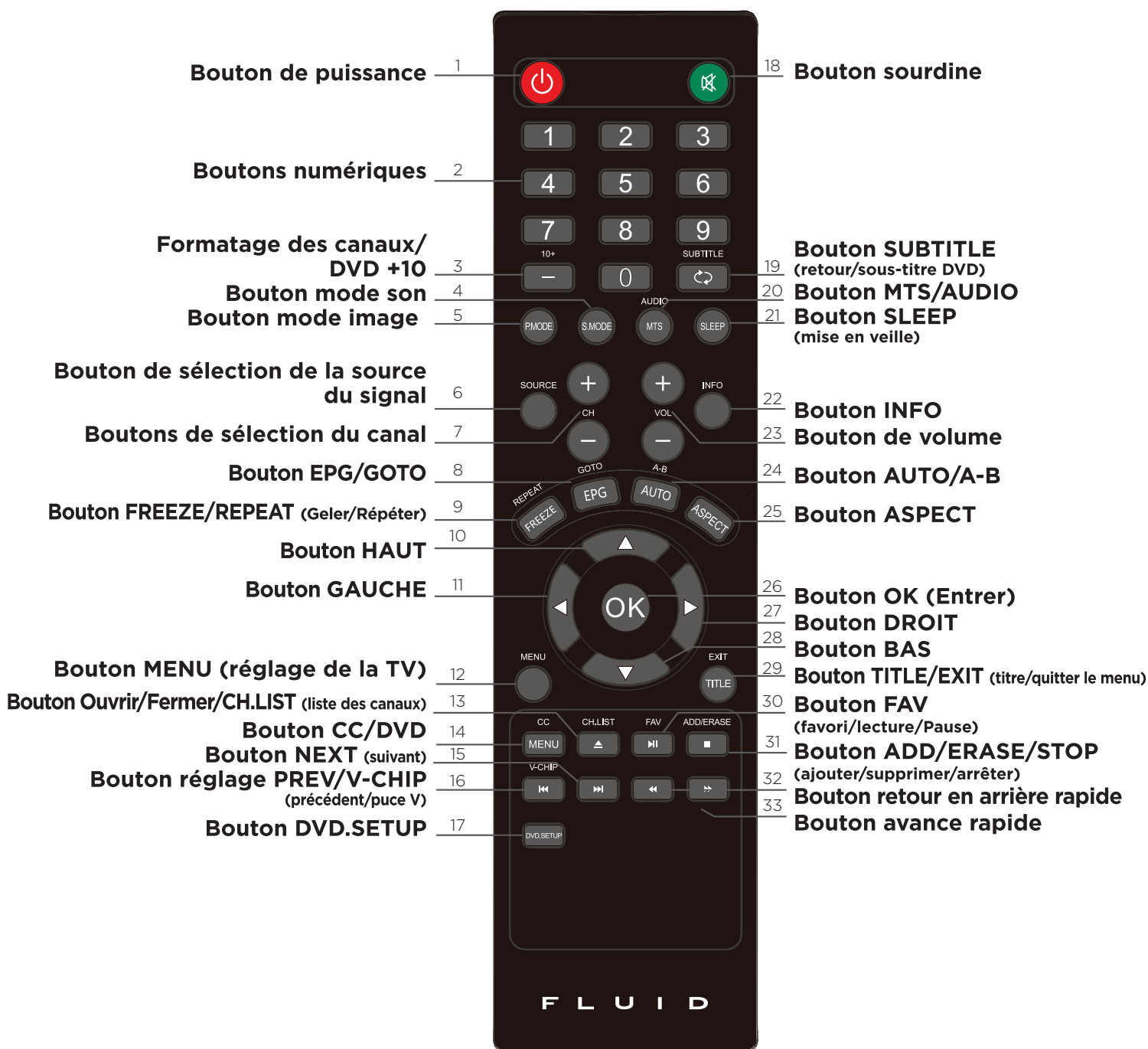

S'il y a une lumière autour du téléviseur, il est possible que la télécommande ne fonctionne pas ou fonctionne de façon incorrecte. Si la télécommande ne va pas être utilisée pour une longue période de temps, veuillez retirer les piles.

Fonctions des boutons de la télécommande

Position des boutons (Fonctions du téléviseur)

1. **PUISSANCE** : Bouton de puissance marche/arrêt, appuyez une fois pour mettre le téléviseur en marche et appuyez à nouveau pour éteindre le téléviseur.
2. **0, 1-9**: Bouton de sélection des canaux de télévision.
3. **—** : Appuyez sur ce bouton pour saisir un numéro de programme pour des canaux à programme multiple tels que 2-1, etc.
4. **S.MODE**: Configuration du mode son.
5. **P.MODE**: Configuration du mode de l'image.
6. **SOURCE**: Bouton de sélection de la source de signal (TV/Composante/AV/HDMI1/HDMI2/HDMI3/VGA/USB).
7. **CH +/-**: Bouton de sélection de canal, pour augmenter ou diminuer le canal.
8. **EPG**: Fonction du guide de programme électronique.
9. **FREEZE**: Arrêt sur image du téléviseur.
- 10/28. **▲/▼ (Haut/Bas)**: Bouton haut ou bas du menu OSD. Pour changer les options du menu OSD.
- 11/27. **◀/▶ (Gauche/Droite)**: Bouton gauche ou droit du menu OSD. Pour changer les options du menu OSD.
12. **MENU**: Bouton du menu OSD, pour accéder au menu de configuration du téléviseur.
13. **CH.LIST**: Afficher la liste du programme.
14. **CC/MENU**: Bouton de sélection des sous-titres CC OFF (Sous-titres désactivés), CC ON (Sous-titres activés) ou CC ON Mute (Sous-titres activés en sourdine).
16. **V-CHIP**: Configuration du contrôle parental.
18. **MUTE**: Bouton de sourdine, appuyez une fois pour désactiver l'audio et appuyez à nouveau pour rétablir le son.
19. **↶↷**: Bouton du canal précédent, retour sur le canal diffusé précédemment.
20. **MTS**: Appuyez pour sélectionner le canal audio. (1) Assurez-vous que le téléviseur ait effectué la recherche de canaux et qu'il ait un signal stéréo analogique/Double signal sonore sur le programme. (2) Appuyez sur le bouton MTS (Son multicanal de télévision) pour sélectionner STÉRÉO et MONO.
21. **SLEEP**: Bouton de veille, configuration de l'heure de mise en veille pour le téléviseur.
22. **INFO**: Appuyez sur le bouton info pour consulter l'information du canal actuel. Appuyez à nouveau pour quitter l'information du canal.
23. **VOL +/-**: Bouton de réglage du volume, pour augmenter ou réduire le volume.
24. **AUTO**: Réglage automatique (seulement pour l'utilisation avec une source VGA).
25. **ASPECT**: Sélectionner le mode d'affichage: Grand écran/INTÉGRAL 100 %/point à point/Zoom/Cinéma/Normal.
26. **OK**: Confirme la sélection de la fonction sélectionnée sur le menu.
29. **EXIT**: Pour quitter cette opération.
30. **FAV**: Affichage de votre liste de programme favorite.
31. **ADD/ERASE**: Ajouter ou supprimer un canal favori.

Position des boutons (Fonctions ARC CEC)

15. **▶▶**: Durant la lecture d'un disque DVD, appuyez sur SUIVANT pour vous diriger sur le chapitre suivant. Lors de la lecture d'un disque SVCD,VCD, appuyez sur SUIVANT pour vous diriger sur la piste suivante.
16. **◀◀**: Durant la lecture d'un disque DVD, appuyez sur PRÉCÉDENT pour vous diriger sur le chapitre précédent. Lors de la lecture d'un disque SVCD, VCD, CD, appuyez sur PRÉCÉDENT pour vous diriger sur la piste précédente.
22. **INFO**: Appuyez sur le bouton INFO pour consulter l'information du DVD.
30. **▶||**: Durant la lecture d'un disque, appuyez sur LECTURE/PAUSE pour la lecture normale.
31. **■**: Durant la lecture de disques DVD, SVCD, VCD, CD, appuyez sur ARRÊT pour arrêter la lecture.
32. **◀◀**: Appuyez sur le bouton ◀◀ pour une recherche rapide vers l'arrière.
33. **▶▶**: Appuyez sur le bouton ▶▶ pour une recherche rapide vers l'avant.

Utilisation de votre téléviseur

Opérations de base :

Allumer et éteindre votre télé

ALLUMER LA TÉLÉVISION :

1. Connectez le téléviseur à la source d'alimentation avec le câble d'alimentation. Le téléviseur sera en mode de veille, et le voyant DEL s'allumera en rouge.
2. En mode de veille (STANDBY), utilisez le bouton POWER sur l'unité, ou sur la télécommande pour mettre la télévision en marche.

ÉTEINDRE LA TÉLÉVISION :

1. En mode de marche, utilisez le bouton POWER sur l'unité, ou sur la télécommande pour mettre la télévision en veille.

Sélectionner la langue d'affichage

REMARQUE : Si vous utilisez votre téléviseur pour la première fois, sélectionnez la langue que vous souhaitez utiliser pour les menus et les fenêtres d'information.

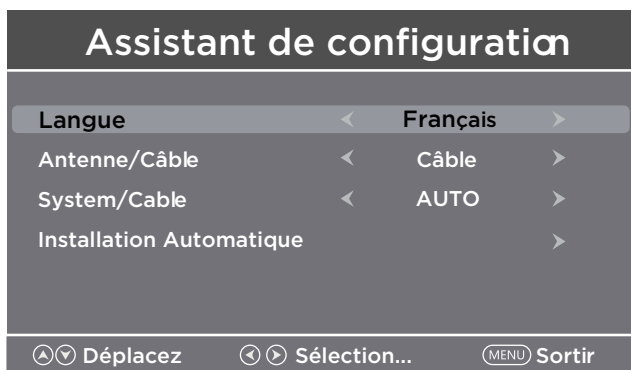

- Appuyez sur les boutons ▲/▼ pour sélectionner la Langue du Menu
- Appuyez sur les boutons ◀/▶ pour sélectionner la langue souhaitée
- Une fois que vous êtes satisfait, appuyez sur le bouton EXIT (sortie) pour quitter ce menu.

Réglage du volume

1. Appuyez sur VOL +/- pour ajuster le volume
2. Pour désactiver le son, appuyez sur le bouton MUTE. . Appuyez à nouveau sur ce bouton pour réactiver le son.

Utilisation de votre téléviseur

Navigation sur l'affichage à l'écran

- Appuyez sur le bouton **MENU** pour accéder au menu principal
- Utilisez les boutons **◀/▶** pour naviguer, et sélectionner entre les menus disponibles.

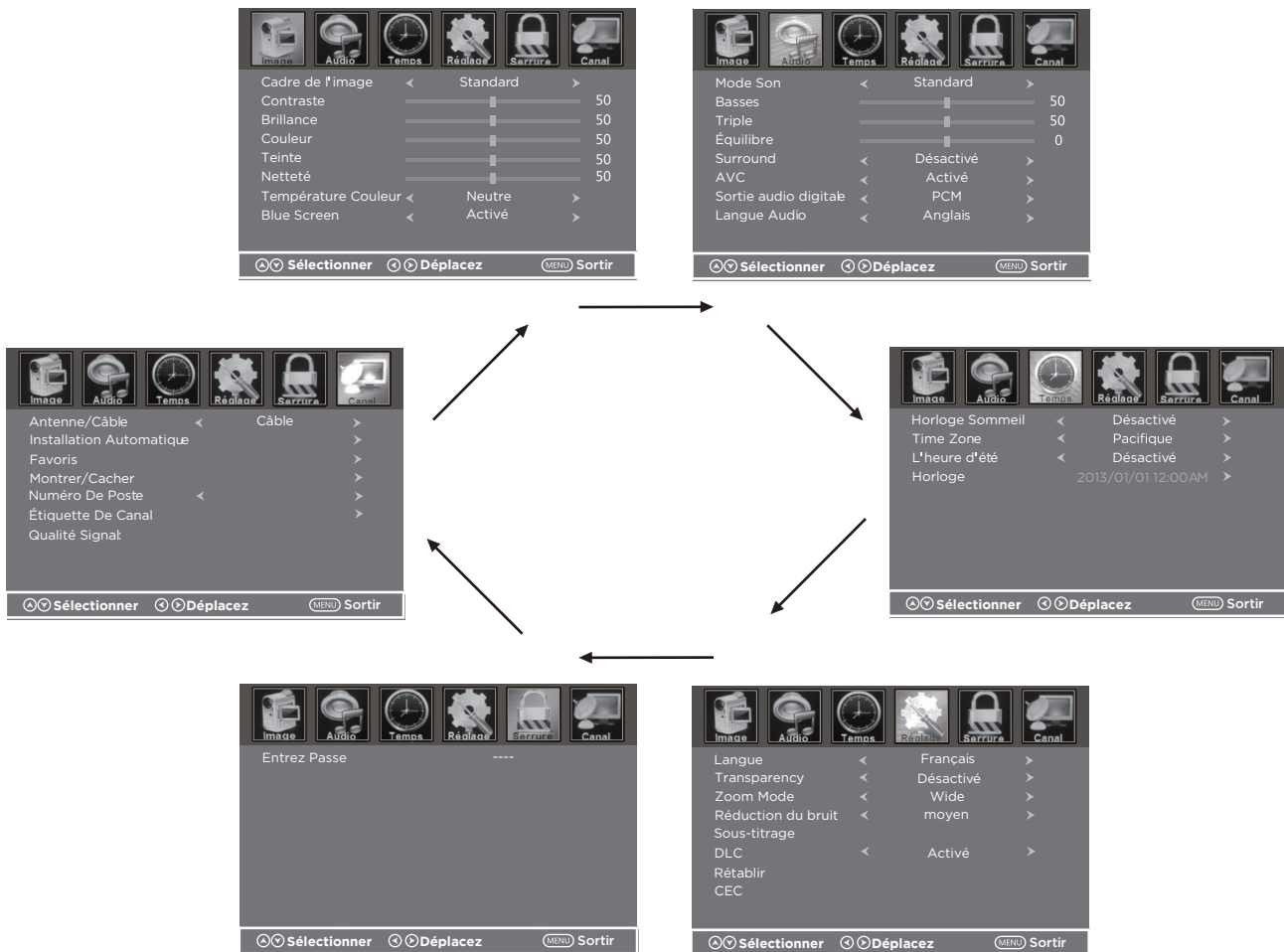

Sélection d'un canal de télévision

1. Utilisez les boutons **CH-/CH+** sur le panneau latéral, ou sur le bouton **CH+/-** sur la télécommande
 - Appuyez sur **CH+**, pour augmenter le canal.
 - Appuyez sur **CH-**, pour diminuer le canal.
2. Utilisation des boutons **0-9** sur la télécommande
Insérez le numéro de canal à l'aide des boutons 0-9, et appuyez ensuite sur le bouton « OK » pour sélectionner le canal.

Par exemple :

1. Appuyez sur 4, et « OK » pour sélectionner le canal 4.
2. Appuyez sur 4, appuyez sur 5, et ensuite sur « OK » pour sélectionner le canal 45.
3. Appuyez sur 1, appuyez sur 2, appuyez à nouveau sur 1, et ensuite sur « OK » pour sélectionner le canal 121.

Utilisation de votre téléviseur

Sélection de la source de signal

Vous pouvez afficher le menu de la source d'entrée en appuyant sur SOURCE sur la télécommande, ou sur SOURCE sur le côté du téléviseur. Appuyez sur le bouton ▼/▲ pour effectuer votre sélection, et ensuite sur « OK » pour confirmer en utilisant la télécommande, ou appuyez directement sur VOL+ sur le côté du téléviseur.

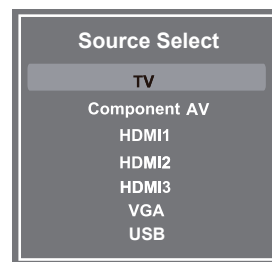

Options du menu de l'image

Appuyez sur MENU sur le panneau latéral, ou sur MENU sur la télécommande, et utilisez les boutons ◀/▶ pour vous déplacer dans le menu de l'IMAGE. Appuyez sur ▼ pour entrer (voir l'illustration).

Mode de l'image

Sélectionnez le type d'image qui correspond à vos préférences en sélectionnant le mode d'image dans le menu PICTURE (image). Vous pouvez également sélectionner le mode d'image en appuyant sur le bouton P.MODE sur la télécommande.

Contraste

Appuyez sur ▲/▼ et ensuite sur ◀/▶ pour ajuster le contraste de l'image.

Luminosité

Appuyez sur ▲/▼ et ensuite sur ◀/▶ pour ajuster la luminosité de l'image.

Couleur

Appuyez sur ▲/▼ et ensuite sur ◀/▶ pour ajuster la couleur de l'image.

Teinte

Appuyez sur ▲/▼ et ensuite sur ◀/▶ pour ajuster la teinte de l'image

Remarque : Pour ajuster la teinte, le téléviseur devra être en mode de syntonisation (Tuner) et devra recevoir un signal. Appuyez sur ◀/▶ pour régler l'intensité de la couleur. Une augmentation de la valeur de la TEINTE offrira une image plus colorée, et une réduction de la valeur affichera une image de couleur plus neutre. Le réglage de la fonction de la teinte n'affectera pas les autres saisies programmées.

Netteté

Appuyez sur ▲/▼ et ensuite sur ◀/▶ pour ajuster la netteté de l'image.

Température de la couleur

Appuyez sur ◀/▶ pour sélectionner le mode Froid/Chaud, Normal.

Écran bleu

Appuyez sur ▲/▼ et ensuite sur ◀/▶ pour désactiver cette option.



Utilisation de votre téléviseur

Options du menu audio

Appuyez sur le MENU sur le panneau latéral, ou MENU sur l'unité principale, et utilisez les boutons ◀ / ▶ pour sélectionner le menu AUDIO. Appuyez sur ▼ pour entrer (Voir l'illustration).

Mode Son :

Appuyez sur ▲ / ▼ et ensuite sur ◀ / ▶ pour sélectionner utilisateur, standard, musique, film et sport.

Graves

Appuyez sur ▲ / ▼ et ensuite sur ◀ / ▶ pour augmenter ou diminuer le niveau des tonalités les plus graves.

Aigus :

Appuyez sur ▲ / ▼ puis ◀ / ▶ pour augmenter ou diminuer le niveau des tonalités plus aiguës.

Équilibre :

Appuyez sur ▲ / ▼ et ensuite sur ◀ / ▶ pour répartir la sortie audio entre les haut-parleurs de gauche et de droite.

Ambiophonie :

Appuyez sur ◀ / ▶ pour activer ou désactiver la fonction ambiophonique.

AVC (Contrôle automatique du volume) :

Appuyez sur ◀ / ▶ pour activer, ou désactiver le contrôle automatique du volume. Cette fonction permet le contrôle automatique du volume.

Type SPDIF :

Appuyez sur ◀ / ▶ pour sélectionner entre PCM ou RAW.

Langue audio :

Appuyez sur ◀ / ▶ pour sélectionner la langue audio entre anglais, français, et espagnol (Affiché uniquement avec les canaux de télévision numérique).



Option du menu TIME (Heure)

Appuyez sur MENU sur le panneau latéral, ou sur la télécommande, et utilisez ensuite ◀ / ▶ pour accéder au menu HEURE. Appuyez sur d pour entrer. (Voir l'illustration).

Réglage de la minuterie

Appuyez sur ▲ / ▼ et ensuite sur ◀ / ▶ pour régler la minuterie de veille selon les options suivantes :

Désactivé, 5 min, 10 min, 15 min, 30 min, 60 min, 90 min, 120 min, 180 min ou 240 min.

Fuseau horaire

Appuyez sur ▲ / ▼ et ensuite sur ◀ / ▶ pour régler le fuseau horaire : Pacifique, Alaska, Hawaii, Samoa, Atlantique, Est, Terre neuve, Centre, ou Rocheuses.

Heure avancée

Appuyez sur ▲ / ▼ et ensuite sur ◀ / ▶ pour activer ou désactiver la fonction d'heure avancée.

Remarque : Ne peut être sélectionné qu'en mode TV (télé).



Utilisation de votre téléviseur

Options du menu **SETUP (Réglages)**

Appuyez sur **MENU** sur le panneau latéral, ou sur la télécommande, et utilisez ◀/▶ pour sélectionner le menu **SETUP**; appuyez sur ▼ pour entrer (Voir l'illustration).

Menu du langage

Appuyez sur ▲/▼ et ensuite sur ◀/▶ pour sélectionner le menu du langage entre English, Français et Español.

Transparence

Appuyez sur ▲/▼ et ensuite sur ◀/▶ pour activer ou désactiver la fonction de transparence.

Mode Zoom

Appuyez sur ▲/▼ puis utilisez ◀/▶ pour sélectionner le zoom selon le mode Grand écran, INTÉGRAL100 %, (uniquement disponible pour les saisies VGA) point à point, Zoom, Cinéma ou Normal.

Suppression de bruit

Appuyez sur ▲/▼ et ensuite sur ◀/▶ pour ajuster le mode de suppression de bruit entre : Moyen, élevé, automatique, désactivé ou faible.

Avancé

Appuyez sur ▲/▼ et ensuite sur ◀/▶ pour sélectionner les options avancées : H-POS, V-POS, Horloge, Phase et Auto (seulement disponible dans le mode Source VGA).

H-POS

Appuyez sur ▲/▼ et ensuite sur ◀/▶ pour ajuster le mode H-POS de l'image.

V-POS

Appuyez sur ▲/▼ et ensuite sur ◀/▶ pour ajuster le mode V-POS de l'image.

Horloge

Appuyez sur ▲/▼ et ensuite sur ◀/▶ pour ajuster le mode de l'horloge de l'image.

Phase

Appuyez sur ▲/▼ et ensuite sur ◀/▶ pour ajuster le mode de Phase de l'image.

Auto

Appuyez sur ▲/▼ et ensuite sur ◀/▶ pour ajuster le mode Auto de l'image.

Sous-titrages codés

Appuyez sur ▲/▼ pour naviguer et sélectionner le mode de sous-titrages, et appuyez ensuite sur le bouton ▶ pour entrer dans le menu suivant.

Mode CC (sous-titrage codé)

Sélectionnez les options du mode CC entre : CC Activé, CC Désactivé, ou CC en sourdine.

Sélection simple

Sélectionnez une sélection simple entre : CC1, CC2, CC3, CC4, Text1, Text2, Text3, et Text4.

Sélection avancée

Appuyez sur ▲/▼ et ensuite sur ◀/▶ pour choisir la sélection avancée entre : Service1, Service2, Service3, Service4, Service5, Service6.

Option

Appuyez sur ▲/▼ et ensuite sur ▶ pour entrer dans le menu suivant.

Appuyez sur ▲/▼ et ensuite sur ◀/▶ pour effectuer votre sélection.

DLC

Appuyez sur ▲/▼ et ensuite sur ◀/▶ pour activer la commande de luminosité dynamique.

Rétablir les fonctions par défaut

Sélectionnez « Rétablir les fonctions par défaut », appuyez sur **OK**, et l'écran affichera « Êtes-vous sûr ? ». Sélectionnez « Oui » pour rétablir les réglages d'usine.

CEC (Consumer Electronics Control)

Appuyez sur ▲/▼, utilisez ▶ pour accéder au sous-menu. Appuyez sur ◀/▶ pour activer ou désactiver la commande CEC. La fonction ARC ne fonctionne pas lorsque la "commande CEC" est désactivée.



Utilisation de votre téléviseur

Option du menu LOCK (Verrouillage)

Appuyez sur MENU dans le panneau latéral ou MENU sur la télécommande, et utilisez ensuite ◀/▶ pour sélectionner le menu de verrouillage; appuyez sur le bouton ▼ pour entrer.

Utilisez le bouton ▼ pour sélectionner l'item « Insérer mot de passe » et utilisez les boutons numériques pour composer un mot de passe à 4 chiffres. L'écran affichera le sous-menu. Après avoir effectué les réglages, appuyez sur le bouton MENU pour quitter ce menu.

REMARQUE : Le mot de passe par défaut est 0000.

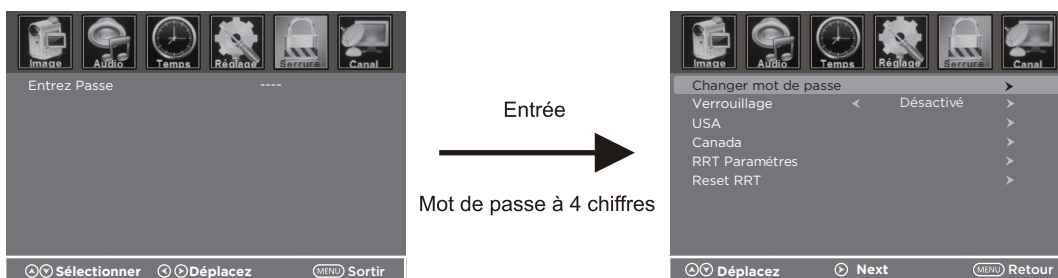

Changer le mot de passe

Appuyez sur le bouton ▶ pour sélectionner l'option « Insérer ancien mot de passe », et insérez l'ancien mot de passe à 4 chiffres; insérez le nouveau mot de passe, et pour confirmer, insérez ce nouveau mot de passe une seconde fois.

Verrouiller le système

Cette option vous permet d'activer ou de désactiver le système de verrouillage. Si vous désactivez le système de verrouillage, les options suivantes ne seront pas disponibles : É.-U., Canada, Réglage RRT, et Réinitialisation RRT.

États-Unis

Utilisez le bouton ▼ pour sélectionner « É.-U », puis appuyez sur le bouton ▶ pour accéder au menu suivant.

Canada

Utilisez le bouton ▼ pour sélectionner « Canada », puis appuyez sur le bouton ▶ pour accéder au menu suivant.

Anglais Canada

Utilisez les boutons ◀/▶ pour sélectionner entre : E, C, C8+, G, PG, 14+ et 18+.

Français Canada

Utilisez les boutons ◀/▶ pour sélectionner entre : E, G, 8+, 13+, 16+, et 18+.

Réglage RRT

Réglage de classification régionale (Rating Region Table).
Remarque : Cette option est valide en mode DTV

Réinitialiser RRT

Vous permet de réinitialiser le réglage RRT.



Utilisation de votre téléviseur

Option du menu CHANNEL (canal)

Appuyez sur **MENU** dans le panneau latéral ou sur la télécommande, et utilisez ◀/▶ pour accéder au menu **CHANNEL**; appuyez ensuite sur ▼ pour entrer.

Antenne/Câble

Vous permet de sélectionner la source d'entrée antenne, ou câble.

Si vous sélectionnez « Antenne » comme source d'entrée, appuyez sur le bouton ▶ pour rechercher les canaux automatiquement. Les canaux disponibles seront mémorisés automatiquement. Durant la recherche des canaux, appuyez sur **MENU** pour arrêter.

Si vous sélectionnez « Câble » comme source d'entrée, vous pourrez sélectionner le système de câble entre : AUTO, STD, IRC et HRC. Utilisez le bouton ▼ pour sélectionner « Lancer recherche », et appuyez ensuite sur le bouton ▶ pour rechercher les canaux automatiquement. Les canaux disponibles seront mémorisés automatiquement. Durant la recherche des canaux, appuyez sur **MENU** pour arrêter.



Recherche automatique

Utilisez le bouton ▼ pour sélectionner « Recherche automatique », et appuyez ensuite sur le bouton ▶ pour accéder au menu.

Favoris

Cette option vous permet d'ajouter des canaux que vous sélectionnez en tant que favoris.

Utilisez les boutons ▲/▼ pour sélectionner le canal « Favori », et appuyez ensuite sur le bouton ▶ pour accéder au menu.

Utilisez les boutons ▲/▼ pour sélectionner le canal souhaité, et appuyez ensuite sur le bouton « OK » pour ajouter, ou supprimer le canal sélectionné dans la liste des favoris.

Afficher/Masquer

Vous permet d'afficher ou de masquer les canaux. Utilisez les boutons ▲/▼ pour sélectionner l'item « Afficher/Masquer », et appuyez ensuite sur le bouton ▶ pour accéder au menu.

Utilisez les boutons ▲/▼ pour sélectionner l'item souhaité, et appuyez ensuite sur le bouton « OK » pour afficher ou masquer le canal sélectionné.

Numéro de canal

Affichage du numéro du canal en cours.

Nom du canal

Affichage du nom du canal en cours.

Signal DTV

Affichage de la qualité du signal DTV en cours.

MULTIMÉDIA USB

Pour visionner les photos

Appuyez sur le bouton SOURCE sur l'unité principale ou sur la télécommande puis sur les boutons pour sélectionner le mode USB et ensuite sur le bouton OK.



Appuyez sur les boutons ▲/▼ pour sélectionner PHOTO et ensuite sur le bouton OK pour accéder à la sélection de l'écran.

Remarque : Format de fichier soutenu : JPEG.



Pour écouter la musique

Appuyez sur le bouton SOURCE sur l'unité principale ou sur la télécommande, puis sur les boutons pour sélectionner le mode USB et ensuite sur le bouton OK.

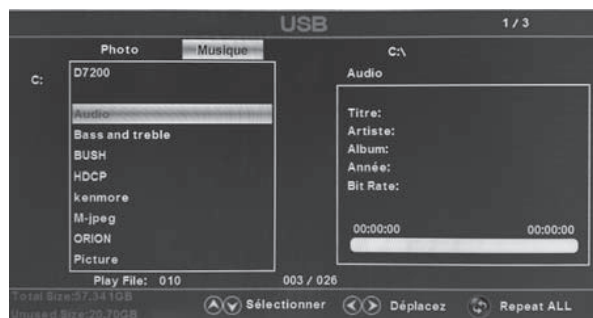

Appuyez sur les boutons ▲/▼ pour sélectionner MUSIQUE et ensuite sur le bouton OK pour accéder à la sélection de l'écran.

Remarque : Format de fichier soutenu : MP3



Conseils pour l'utilisation

| | |
|--|---|
| | Appuyez pour démarrer ou effectuer une pause de la musique ou de la lecture des photos. |
| | Pour accélérer vers l'arrière. |
| | Pour accélérer vers l'avant. |
| | Appuyez pour arrêter la lecture de la musique ou des photos. |
| | Appuyez pour effectuer la lecture de la piste précédente ou pour visionner la photo précédente. |
| | Appuyez pour la lecture de la piste suivante ou pour visionner la photo suivante. |

Option du menu de contrôle parental

Contrôle parental

Appuyez sur « Entrer » pour accéder au sous-menu, et utilisez ensuite les chiffres 0-9 pour inscrire le mot de passe souhaité : 0000. Si activée, cette caractéristique optionnelle peut « bloquer » les programmations indésirables du téléviseur. Le contrôle parental offre à l'utilisateur une vaste gamme d'options et réglages qui restreignent ou « bloquent » la programmation qui peut être diffusée à la télévision. Le contrôle parental permet à l'utilisateur de sélectionner le niveau de classification de programmation qu'il estime acceptable pour les téléspectateurs plus jeunes, ou plus sensibles. Il peut être préréglé, activé, ou désactivé par l'utilisateur qui spécifie le code secret à 4 chiffres, le mot de passe. Le nombre d'heures bloquées est spécifié. Les blocages de la classification générale, ou pour jeunes téléspectateurs doivent être programmés dans la mémoire du téléviseur. Les classifications cinématographiques sont spécifiées pour l'industrie de film et de télévision; les deux systèmes de classification doivent être utilisés pour une protection complète. Les classements sont basés sur l'âge des enfants.

Vue d'ensemble

Pour assurer une couverture complète pour toute programmation de télévision (Films et émissions de télévision), sélectionnez une classification MPAA parmi les options ci-dessous, ainsi que les classifications du système de classification de télévision parentale ci-dessous, en utilisant la restriction d'âge pour audiences générales et pour enfants. De plus, vous pouvez ajouter des restrictions supplémentaires au menu de blocage du contenu. Voir le menu de contrôle parental, et les sous-menus indiqués plus bas.

À réfléchir avant de régler le contrôle parental

Déterminez la classification que vous considérez acceptable pour le spectateur. (Par exemple, si vous choisissez TV-PG, toutes les classifications plus restrictives seront bloquées automatiquement; le téléspectateur ne sera pas capable d'accéder à la programmation TV-PG, TV-14, ni TV-MA.). Souhaitez-vous bloquer complètement la source vidéo auxiliaire? (Cela bloque le signal émis par l'équipement, tel qu'un magnétoscope qui est connecté aux prises TV audio/vidéo). Ou le laisser ouvert, et sélectionner ensuite les classifications permises. Bloquez le contenu de programmation selon des paramètres individuels tels que : langage grossier, sexualité, violence ou violence fantaisie dans l'option de blocage de menu. Sélectionnez un mot de passe secret dans la section de mot de passe en utilisant les chiffres de la télécommande. Ne pas oublier le mot de passe; il est indispensable pour accéder au menu de contrôle parental, pour changer les classifications, et pour désactiver le contrôle parental. Souhaitez-vous que le contrôle parental soit activé tout le temps? Si ce n'est pas le cas, vous pouvez l'activer ou le désactiver avec l'option verrouillage.

- Vous pouvez régler des restrictions différentes pour le téléspectateur général, et pour les enfants, les deux peuvent être activés en même temps.
- Si vous sélectionnez un blocage de contenu tel que la sexualité, d'autres contenus ne seront pas automatiquement bloqués de la programmation.
- Même si vous ne bloquez pas les entrées AUX, la classification que vous spécifiez sera automatiquement limitée à la programmation en provenance des sources vidéo.
- Vous ne pouvez pas désactiver le contrôle parental si vous débranchez le téléviseur. Les heures de blocage seront réinitialisées automatiquement aux heures spécifiées si le téléviseur est débranché de la prise de courant.

Information

SYSTÈME DE CLASSIFICATION DE LA MOTION PICTURE ASSOCIATION OF AMERICA (MPAA)

| Catégorie | | Signification |
|-----------|-----------------------------------|---|
| G | Général | Contenu inoffensif pour la plupart des téléspectateurs |
| PG | Supervision parentale suggérée | Les éléments sont tels que certains parents préfèrent que les enfants ne regardent pas le programme |
| PG-13 | Supervision parentale recommandée | Le programme n'est pas approprié pour les préadolescents, avec plus de contenu offensif que celui d'un programme PG |
| R | Réserve | Pas pour les enfants de 17 ans, et plus jeunes. Beaucoup d'éléments de violence et/ou de sexualité |
| NC-17 | Accès limité aux plus de 17 ans | Pas pour les enfants de 17 ans, et plus jeunes sous aucune circonstance. Sexualité explicite. |
| X | Accès limité | Même classification que NC-17 |
| No Rating | Aucune restriction | Exempté de classification MPAA |

SYSTÈME DE RÈGLES DIRECTRICES SUR LA TÉLÉVISION

| Catégorie | | Signification |
|-----------|--|---|
| TV-Y | Jeunes enfants | Contenu inoffensif pour la plupart des téléspectateurs |
| TV-Y7 | Enfants âgés de 7 ans ou plus | Approprié pour les enfants de 7 ans et plus, peut contenir des scènes de violence fantaisie |
| TV-G | Général | Approprié pour tout le monde; les enfants peuvent regarder sans supervision |
| TV-PG | Supervision parentale | Inapproprié pour les jeunes enfants, peut contenir des éléments tels que : dialogue suggestif, langage grossier, sexualité et violence |
| TV-14 | Supervision parentale fortement conseillée | Inapproprié pour les enfants âgés de 14 ans et plus jeunes. Peut contenir des éléments tels que : dialogue suggestif, langage grossier, sexualité et violence |
| TV-MA | Uniquement pour les adultes | Uniquement pour les adultes. Peut contenir des éléments tels que : dialogue suggestif, langage grossier, sexualité et violence |

Classification canadienne : L'anglais canadien est employé partout au Canada anglophone (C, C8+, G, PG, 14+, 18+). Le français canadien est employé partout au Québec (G, 8+, 13+, 16+, 18+).

Remarque : La puce antiviolence bloquera automatiquement certaines catégories « plus limitées ». Si vous bloquez la catégorie TV-Y, la catégorie TV-Y7 sera bloquée automatiquement. Également, si vous bloquez la catégorie TV-G, toutes les catégories « pour adolescents » seront bloquées (TV-G, TV-PG, TV-14 ET TV-MA).

Dépannage

Si votre téléviseur ne fonctionne pas normalement, ou ne s'allume pas, veuillez consulter les solutions de dépannage ci-dessous. N'oubliez pas de vérifier les autres dispositifs connectés comme les lecteurs DVD, ou lecteurs Blu-ray pour déterminer s'il y a un problème. Si le téléviseur continue à ne pas fonctionner normalement, veuillez contacter le service à la clientèle (consultez la page de la garantie).

| SYMPTÔME | CAUSE POSSIBLE | SOLUTION |
|--|--|--|
| Aucun voyant DEL allumé | Pas d'alimentation | Vérifiez tous les branchements de la prise CA du téléviseur |
| | En Mode de veille | Appuyez sur le bouton de PUISSANCE, ou sur le bouton de mise en VEILLE de la télécommande |
| Écran bleu | Aucun signal | Appuyez sur le bouton de sélection de SOURCE pour sélectionner la source correcte |
| | Source sélectionnée incorrecte | |
| Bruit, image neigeuse, ou image fantôme (TV) | Signal faible de l'antenne | Si vous utilisez une antenne d'intérieur, ajustez la position. Vérifiez les connexions de l'antenne. |
| Aucun son | La « sourdine » est activée | Désactivez la fonction de sourdine |
| | Le volume est trop bas | Vérifiez le niveau du volume |
| | Les connecteurs extérieurs ne sont pas connectés (si utilisés) | Vérifiez que tous les connecteurs extérieurs sont connectés correctement |

Dépannage

Avant de contacter un service de réparation, veuillez exécuter ces vérifications suivantes. Si tout problème persiste, débranchez le téléviseur et sollicitez de l'aide.

| PROBLÈME | SOLUTION POSSIBLE |
|--|---|
| Aucun son et image | <ul style="list-style-type: none"> - Vérifiez que la prise principale soit branchée sur une prise murale - Vérifiez d'avoir appuyé sur le bouton de PUISSANCE à l'avant du téléviseur - Vérifiez le contraste de l'image et les paramètres de la luminosité |
| Témoin indicateur à DEL Rouge | Réglé sur le mode de mise en veille. Appuyez sur le bouton de PUISSANCE ou sur le bouton de mise en veille sur la télécommande |
| Image normale, mais pas de son | <ul style="list-style-type: none"> - Vérifiez le volume - Son placé en sourdine? Appuyez sur le bouton SOURDINE - Essayez un autre canal, le problème peut être dû au contenu diffusé - Est-ce que les câbles audio sont installés correctement? |
| La télécommande ne fonctionne pas | <ul style="list-style-type: none"> - Vérifiez si des objets se trouvent entre le téléviseur et la télécommande créant des obstructions - Est-ce que les piles sont installées selon la polarité indiquée (+/-)? - Est-ce que le mode d'utilisation de la télécommande est réglé correctement: TV, magnétoscope, etc? - Installez des piles neuves |
| La puissance s'arrête soudainement | <ul style="list-style-type: none"> - Est-ce que la minuterie de sommeil est réglée? - Vérifiez les configurations du contrôle de la puissance. Il se peut que la puissance ait été interrompue - Aucun contenu de diffusion sur la station réglée |
| L'image apparaît lentement après avoir mis le téléviseur en marche | - Ceci est normal, l'image est en sourdine lors du processus de démarrage de l'appareil. Veuillez contacter un service de prestations si l'image n'apparaît au bout de 5 minutes |
| Couleur ou image médiocre | <ul style="list-style-type: none"> - Ajustez la couleur dans le menu des options - Conservez une distance suffisante entre le produit et le magnétoscope - Essayez un autre canal, le problème peut être dû au contenu diffusé - Est-ce que les câbles VIDÉO sont branchés correctement? - Activez toute fonction pour rétablir la luminosité de l'image |
| Horizontal/vertical bars or picture shaking | - Vérifiez s'il existe des interférences locales, telles qu'un appareil électrique ou outil électrique |
| Écran bleu | - Appuyez sur le bouton SOURCE pour sélectionner la source adéquate |
| Réception médiocre sur certains canaux | <ul style="list-style-type: none"> - La station ou le câble présente des difficultés. Essayez de trouver une autre station - Le signal de la station est faible, réorientez l'antenne pour obtenir une meilleure réception - Vérifiez les sources d'interférences possibles |
| Lignes ou barres sur les images | - Vérifiez l'antenne (modifiez la direction de l'antenne) |
| Aucune sortie provenant des haut-parleurs | - Ajustez la balance dans le menu des options |

Dépannage

REMARQUE : Lorsqu'il y a un problème en mode VGA (uniquement lorsque le mode VGA est .

| PROBLÈME | SOLUTION POSSIBLE |
|---|---|
| Le signal est hors de portée | - Ajustez la résolution, la fréquence verticale, ou horizontale -Vérifiez que le câble de signal est bien connecté -vérifiez la source d'entrée |
| Barre verticale ou rayure, bruit et positionnement incorrect | Réglez l'autoconfiguration, l'horloge, la phase ou la position H/V |
| La couleur de l'écran est irrégulière, ou d'une seule couleur | - Vérifiez le câble du signal -Réinstallez la carte vidéo PC |

Entretien

Le mauvais fonctionnement peut être évité. Le nettoyage soigneux et régulier peut prolonger la vie de votre nouveau téléviseur. Assurez-vous d'éteindre le téléviseur, et de débrancher le câble avant de nettoyer l'appareil.

- Ne pas utiliser le téléviseur dans les endroits trop chauds, ou trop froids, car le boîtier pourrait gauchir, ou l'écran pourrait mal fonctionner. Votre téléviseur fonctionnera au mieux avec des températures qui sont confortables pour vous.
- Températures pour le rangement : de 0° à 50°C (32° à 122°F)
- Températures pour le fonctionnement : de 0 à 35°C (32° à 95°F)
- Ne pas placer le téléviseur à l'exposition directe des rayons du soleil, ou près d'une source de chaleur

Nettoyage de l'écran

1. Pour éviter l'accumulation de poussière sur l'écran, mouillez un chiffon doux dans un mélange d'eau tiède et d'un peu d'assouplissant, ou liquide vaisselle. Essorez soigneusement le chiffon, et essuyez l'écran.
2. Assurez-vous qu'aucune trace d'eau ne reste à l'écran, et laissez sécher avant d'allumer votre téléviseur

Nettoyage du boîtier

Pour enlever la poussière ou la saleté, essayez le boîtier avec un chiffon doux, sec et non pelucheux. Ne pas utiliser un chiffon humide.

Absence prolongée



Si vous envisagez de laisser votre téléviseur inutilisé pendant une longue période de temps (c.-à-d. : lors de vacances), c'est une bonne idée de débrancher le cordon d'alimentation pour éviter les dommages causés par les orages, ou les surtensions.

Spécifications

| | |
|--|---|
| Taille d'écran | 31,5 po en diagonale |
| Type d'affichage | DEL |
| Technologie de l'écran | TFT (Technologie d'écran plat à matrice active) |
| Écran 60 Hz vs 120 Hz | 60 Hz |
| Résolution de l'écran | 720p |
| Compatible HD | jusqu'à 720 p |
| Résolution de l'écran (min.) | 1366 x 768 |
| Démodulateur TV | Antenne/Câble |
| Rapport d'aspect | 16:9 |
| Rapport de contraste (type)- écran | 6 000 :1 |
| Luminosité (centre) cd/m ² | 180~220 |
| Temps de réponse (G à G) | 7 ms |
| Durée de vie de la lampe (Heures) | 30 000 |
| Angle de visionnement horizontal (à CR≥10) | 176 |
| Angle de visionnement vertical (à CR≥10) | 176 |
| Consommation électrique | 65 W |

CAN NMB-3(B).

Déclaration du ministère des Communications du Canada

Appareil de réception de télévision câblo-compatible ordinaire NTMR-7 du Canada.

Cet appareil numérique de la classe B est conforme à la norme NMB-003 du Canada.

GARANTIE - LA SOURCE



La Source garantit que ce produit sera exempt de défauts de matériaux et de fabrication pour une période de (1) un an à compter de la date d'achat. Durant cette période, veuillez simplement retourner le produit ainsi que votre preuve d'achat dans tout magasin La Source, ou détaillant participant, et le produit sera échangé (dans les magasins où il sera disponible) sans frais. Tout produit qui aura été soumis à une mauvaise utilisation, ou à des dommages accidentels sera exclu de la présente garantie.

Cette garantie ne s'applique qu'à un produit acheté dans un magasin La Source ou détaillant participant au Canada où la garantie est incluse avec le produit. Alors que cette garantie ne confère aucun droit légal autre que ceux mentionnés ci-dessus, vous pouvez avoir recours à des droits statutaires supplémentaires qui pourront varier selon les lois de divers pays, états, provinces et autres entités gouvernementales dans lesquels La Source est active. Cette garantie est soumise à tous les droits statutaires auxquels vous pouvez avoir recours au Canada.

Importé par :
La Source,
Barrie, Ontario, Canada, L4M 4W5

Fabriqué en Chine

Pour le service à la clientèle, veuillez visiter
www.lasource.ca



Veuillez recycler

© 2016 La Source
Tous droits réservés.